

TRIPP TRAPP® NEWBORN SET

USER GUIDE

AE دليل المستخدم

BG РЪКОВОДСТВО ЗА ПОТРЕБИТЕЛЯ

CN SIMPL 用户指南

CN TRAD 用戶指南

CZ NÁVOD K POUŽITÍ

DE GEBRAUCHSANWEISUNG

DK BRUGSANVISNING

EE KASUTUSJUHEND

ES INSTRUCCIONES DE USO

FI KÄYTTÖOHJE

FR NOTICE D'UTILISATION

GR ΟΔΗΓΟΣ ΧΡΗΣΗΣ

HR PRIRUČNIK ZA UPORABU

HU KEZELÉSI ÚTMUTATÓ

IT GUIDA UTENTI

JP ユーザーガイド

KR 사용설명서

LT VARTOTOJO INSTRUKCIJA

LV LIETOTĀJA ROKASGRĀMATA

NL GEBRUIKSAANWIJZING

NO BRUKSANVISNING

PL INSTRUKCJA UŻYTKOWANIA

PT MANUAL DE INSTRUÇÕES

RO GHIDUL UTILIZATORULUI

RS UPUTSTVO ZA UPOTREBU

RU ИНСТРУКЦИЯ

SE BRUKSANVISNING

SI NAVODILA ZA UPORABO

SK POUŽIVATEĽSKÁ PRÍRUČKA

TR KULLANICI KILAVUZU

UA ІНСТРУКЦІЯ

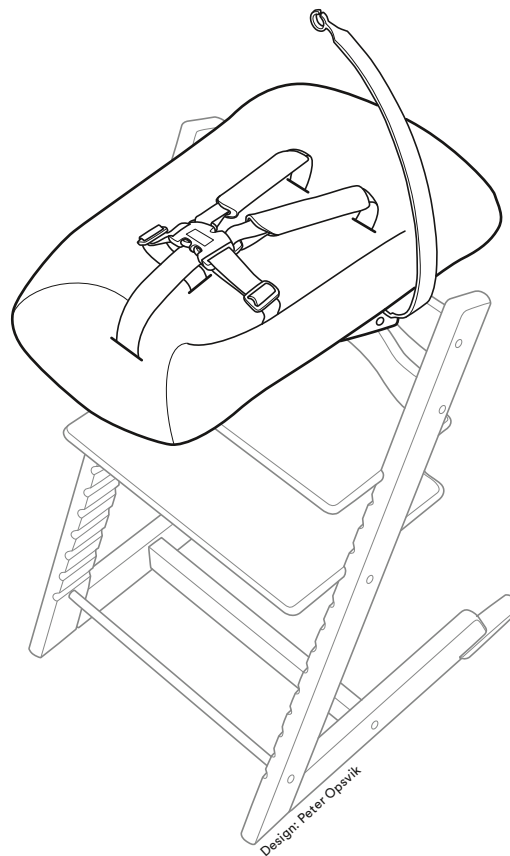

Design: Peter Opsvik

Designed to be closer™



ITEMS INCLUDED

AE العنصر المُضمَّنة BG Включени части CN Simpl. 内含物品 CN Trad. 内含物品 CZ Zahrnuté položky DE Packungsinhalt DK Medfølgende dele EE Komplektis sisalduvad ES Objetos incluidos FI Toimitussisältö FR Articles inclus GR Αντικείμενα περιεχομένων HR Dijelovi u kompletu HU Tartozékok IT Articoli inclusi JP 同梱品 KR 포함 품목 LT Sudedamosios dalys LV Iekļautie punkti NL Meegeleverde onderdelen NO Deler som følger med PL Elementy zestawu PT Peças incluídas RO Articole incluse RS Uključeni delovi RU Комплект поставки SE Medföljande delar SI Vključeno v paketu SK Obsiahnuté položky TR Ürünle birlikte gelen parçalar UA До складу входять

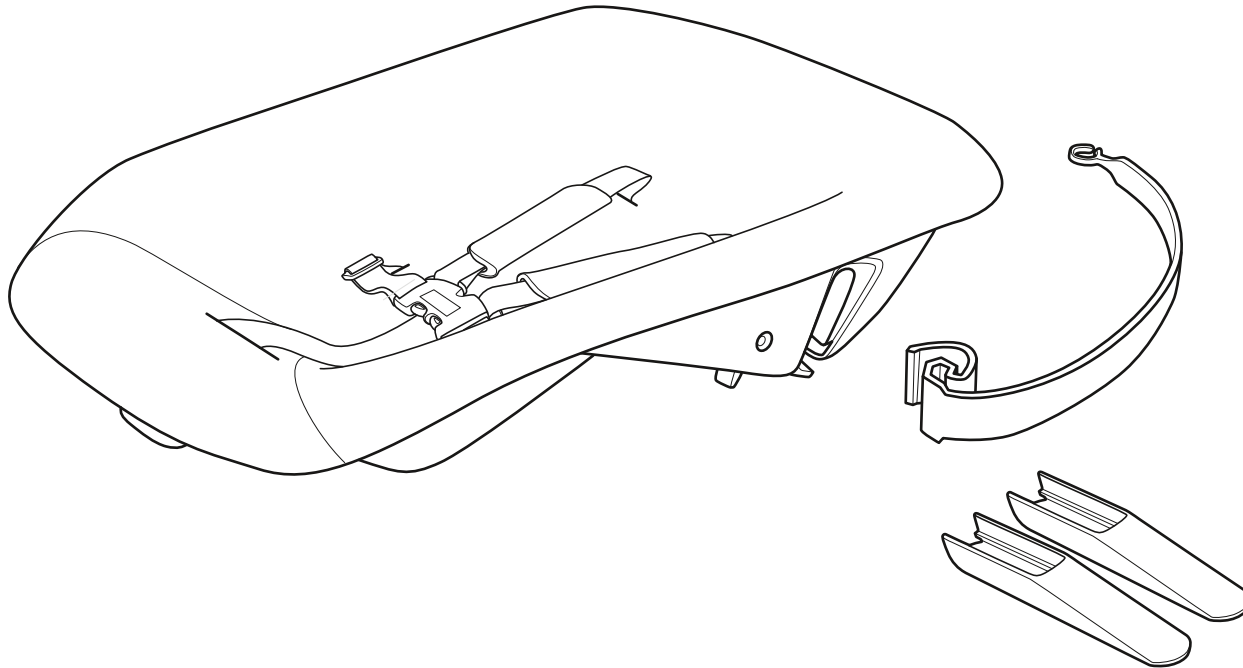
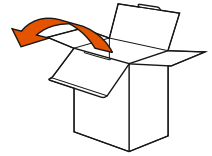

SET-UP

AE ضبط المقعد BG Регулиране на позицията на седалката CN Simpl. 座椅調整 CN Trad. 座椅調整 CZ Informace o montáži DE Aufbauanleitung DK Opsætning EE Montaža ES Instalación FI Valmistelu FR Installation GR Συναρμολόγηση HR Sastavljanje HU Összeszerelés IT Montaggio JP セットアップ KR 설치 LT Nustatymas LV Salikšana NL Montage NO Oppsett PL Montaż PT Instalação RO Montarea RU Установка SE Inställningar SI Sestava SK Nastavenie TR Kurulum UA Установлення

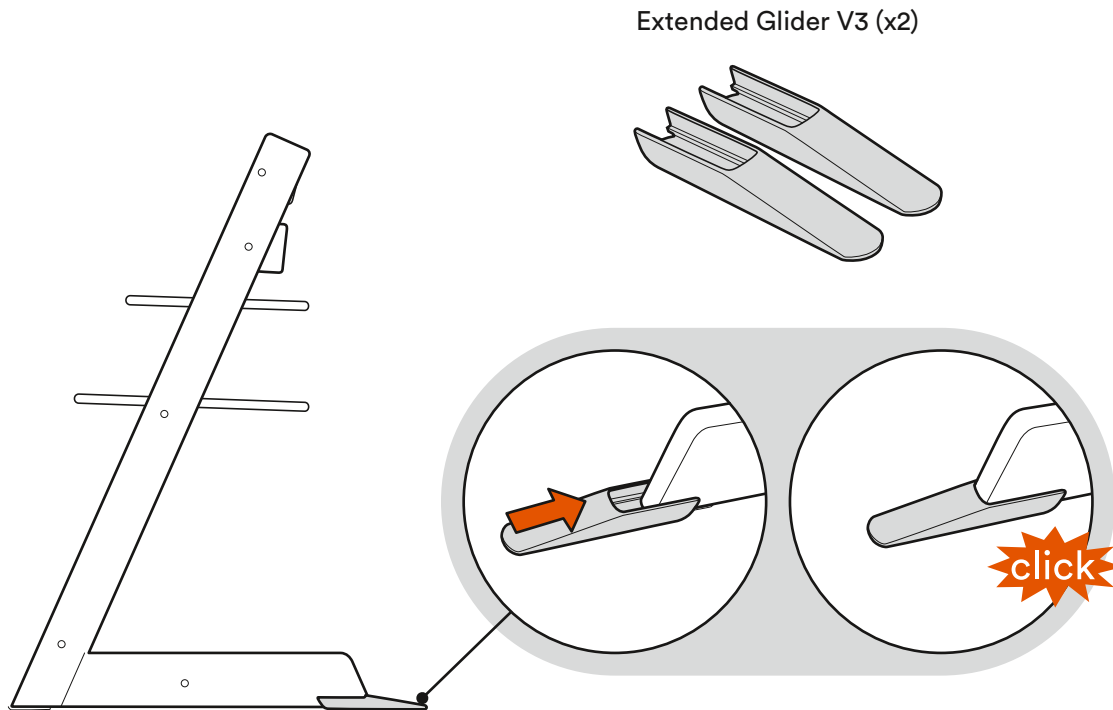

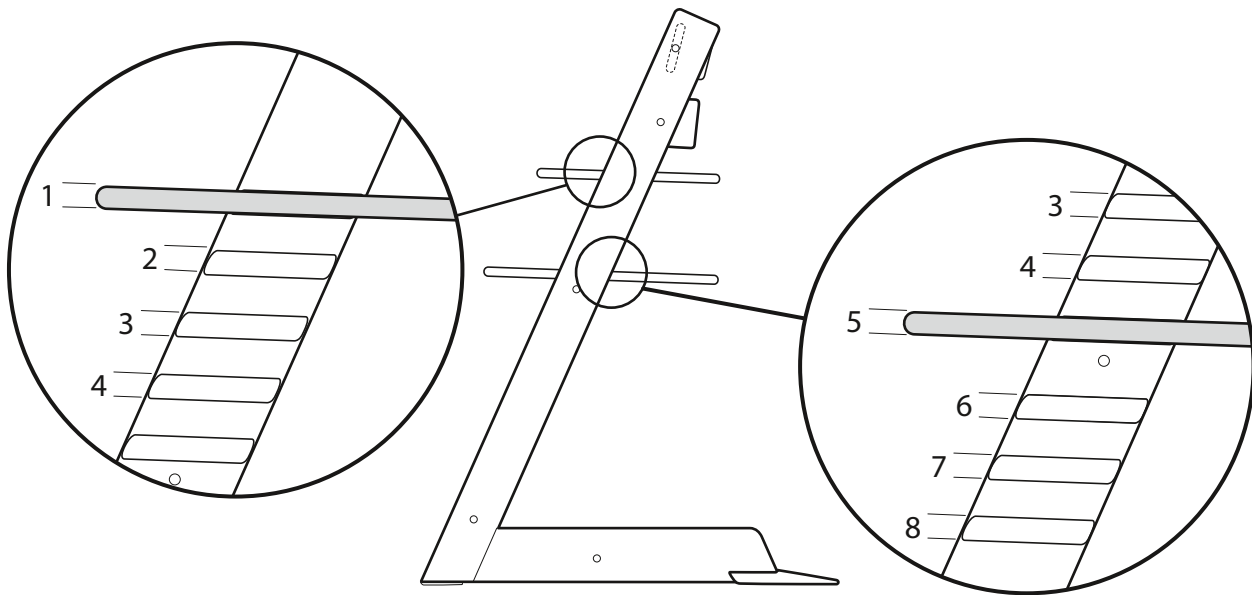

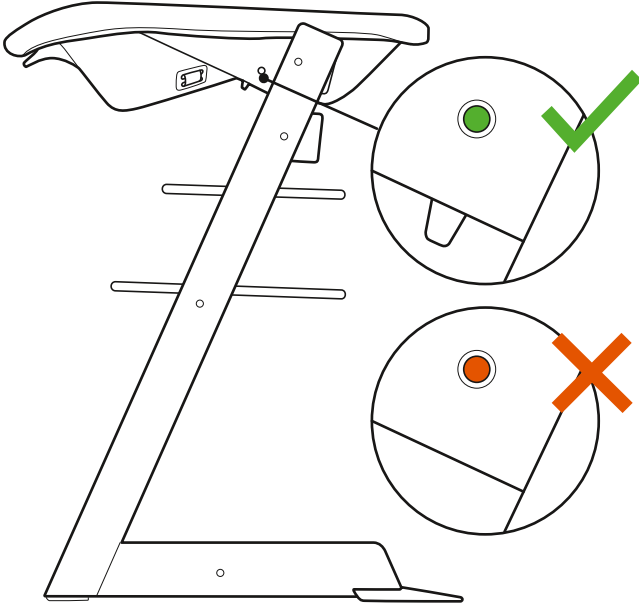
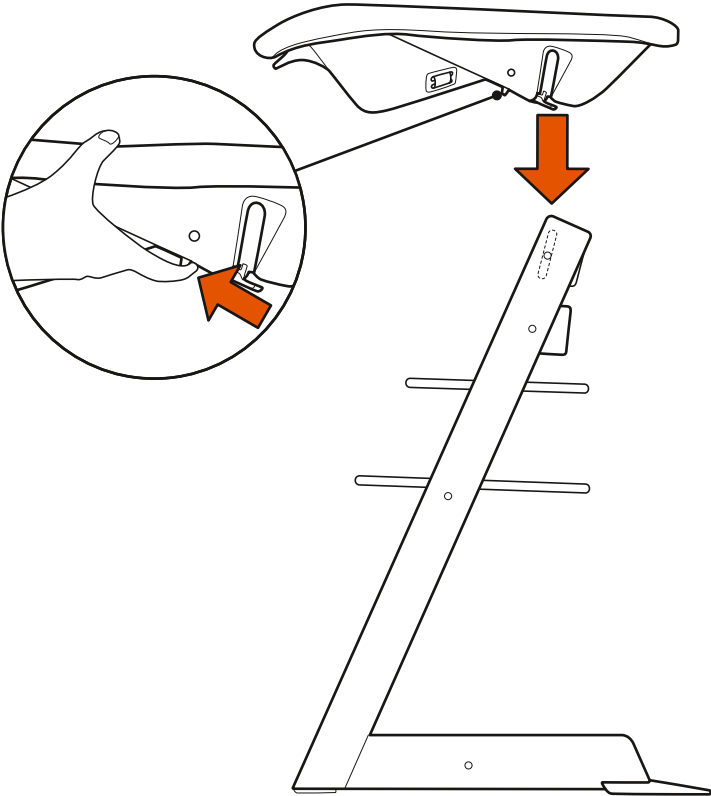

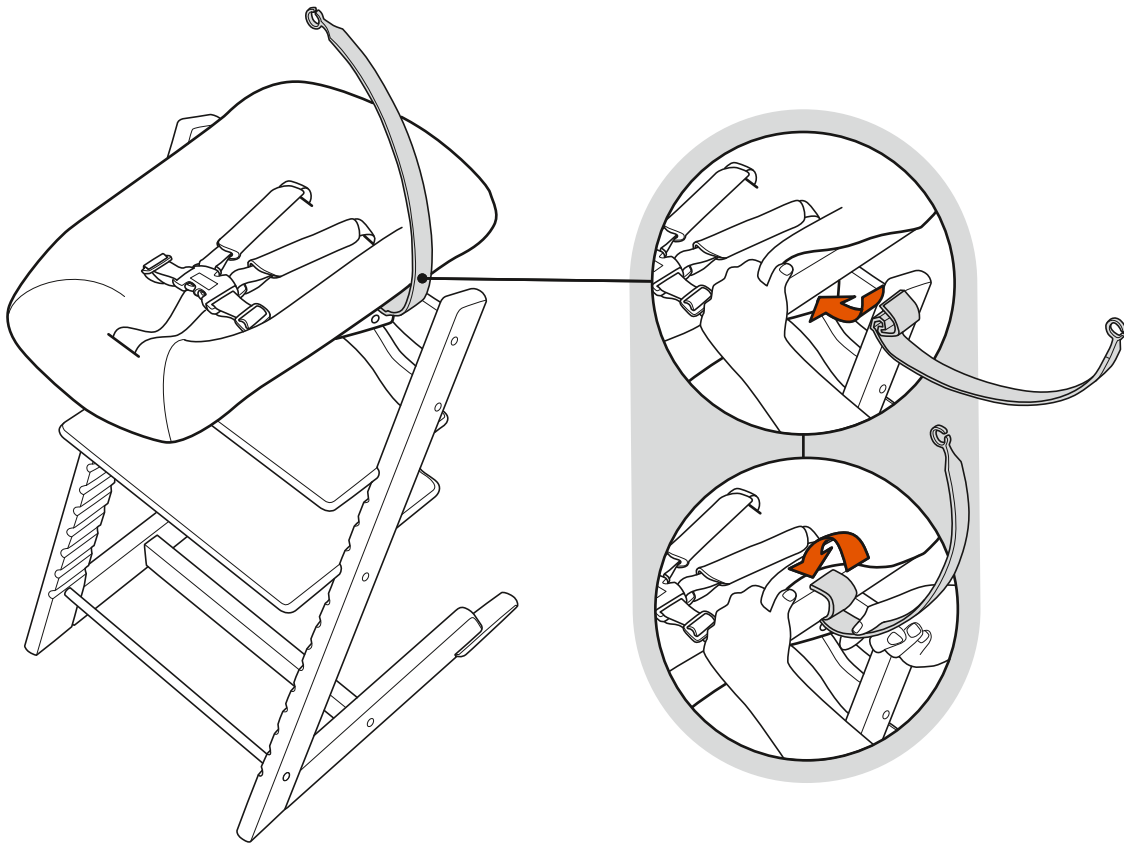

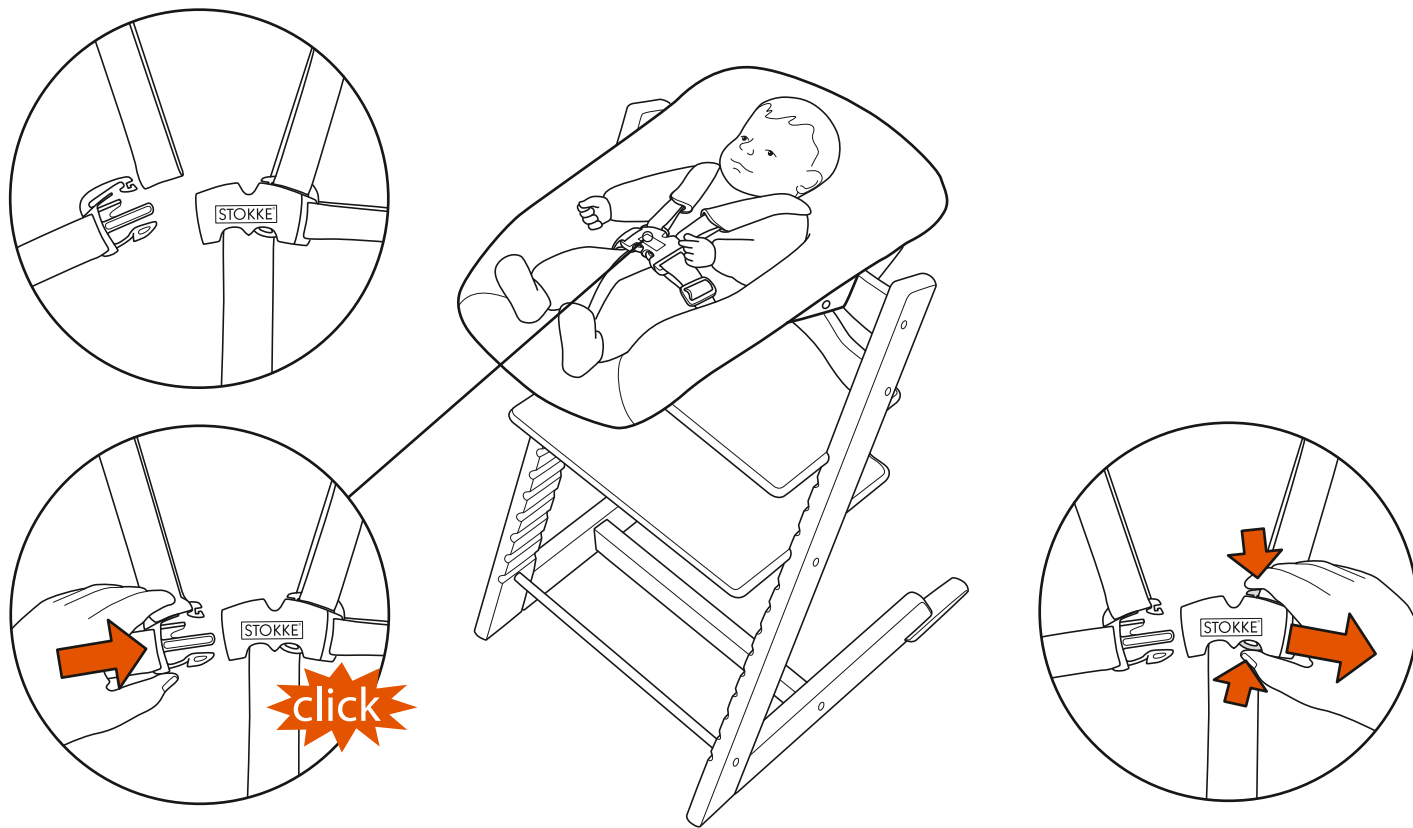

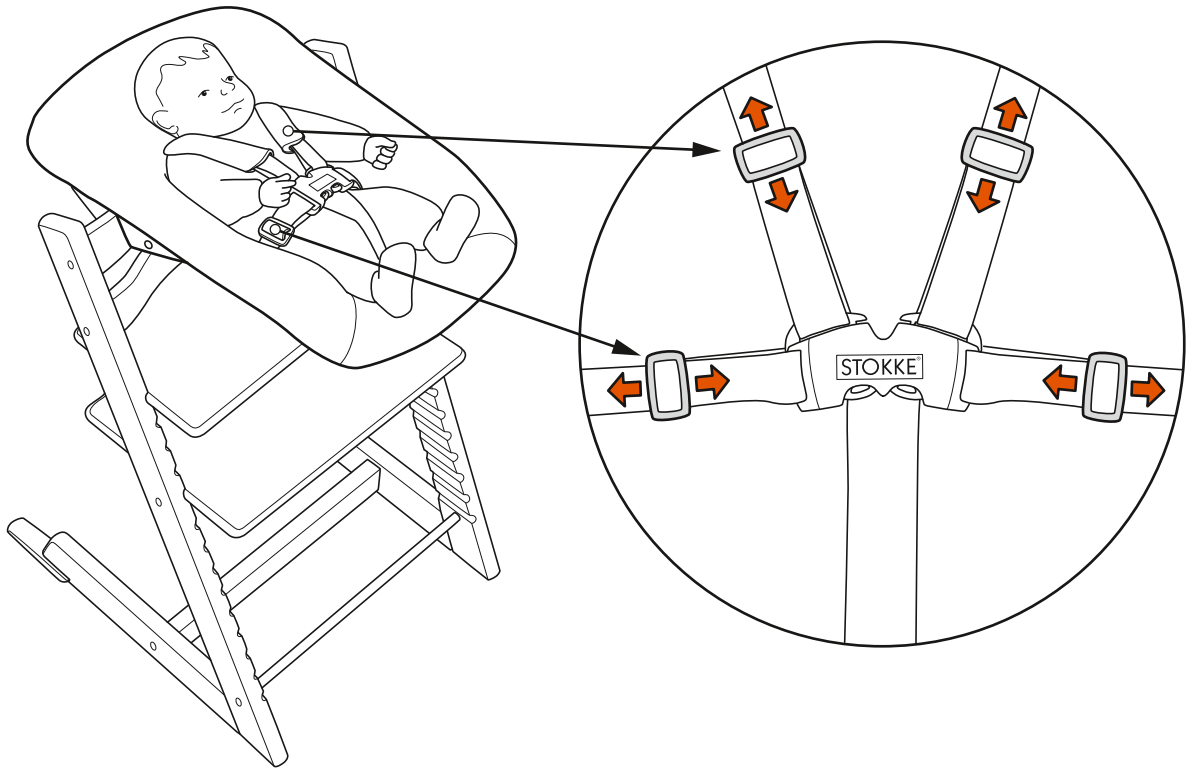

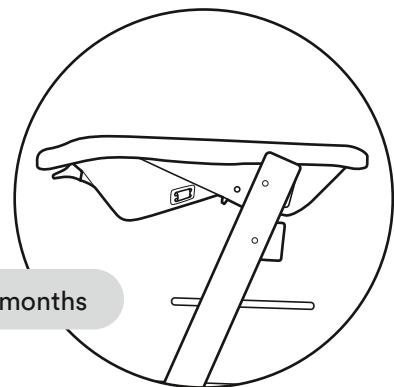

0-2 months

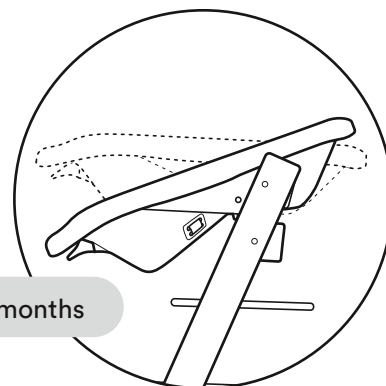

+2 months

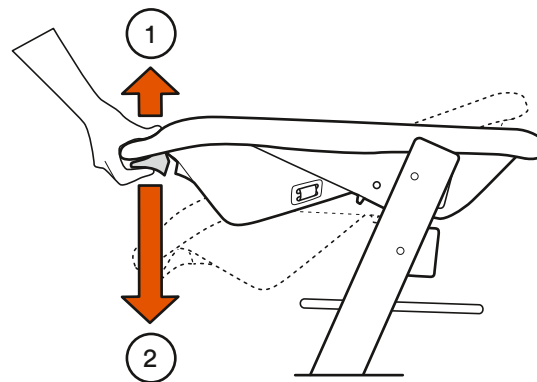
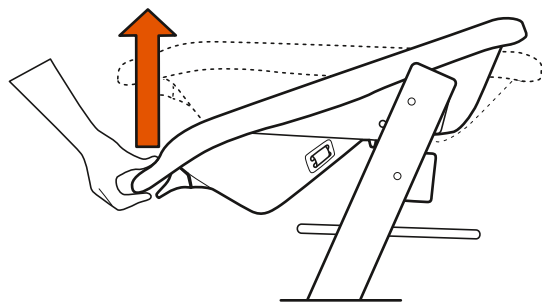

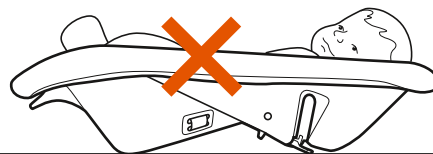
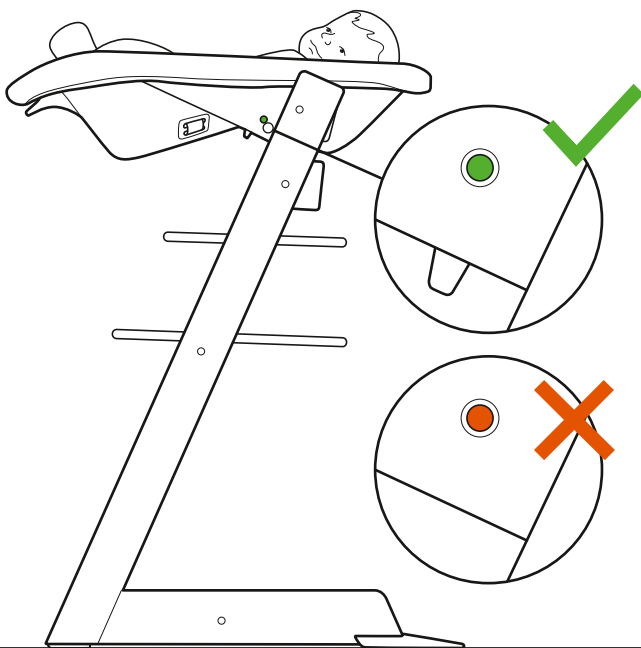

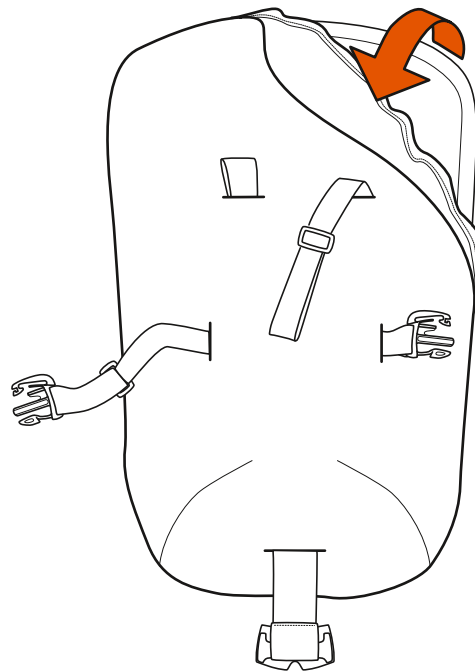
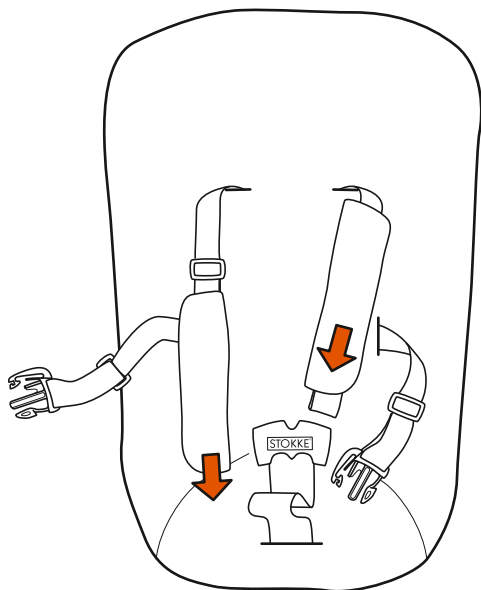

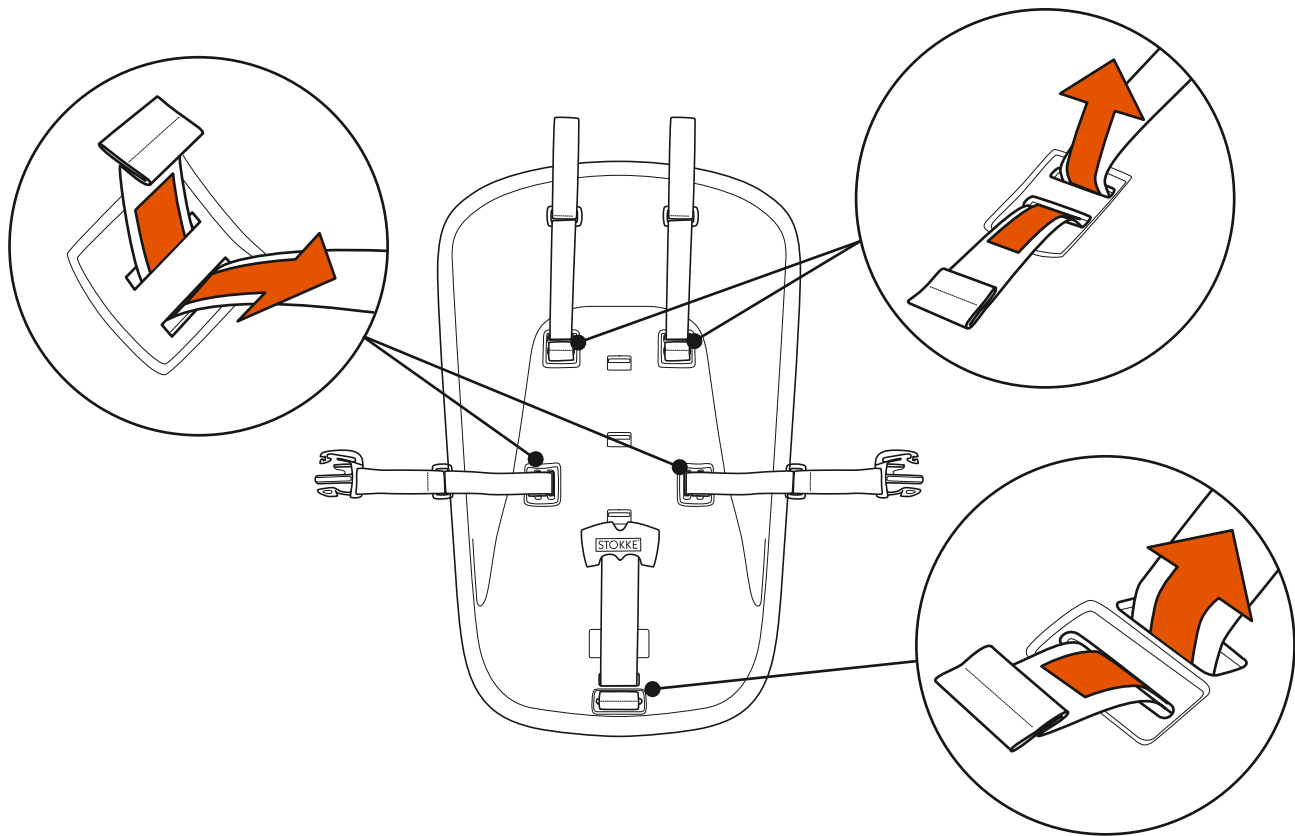

WASHING

AE الغسيل BG Пране CN Simpl. 清洗 CN Trad. 清洗 CZ Praní DE Waschen DK Vask EE Pesemine ES Lavado FI Peseminen FR Nettoyage GR Πλύσιμο HR Pranje HU Mosás IT Lavaggio JP 洗浄 KR 세척 LT Plovimas LV Mazgāšana NL Wassen NO Rengjøring PL Mycie PT Lavagem RO Spălare RS Pranje RU Стирка SE Rengöring SI Pranje in čiščenje SK Pranie TR Yıkama UA Миття

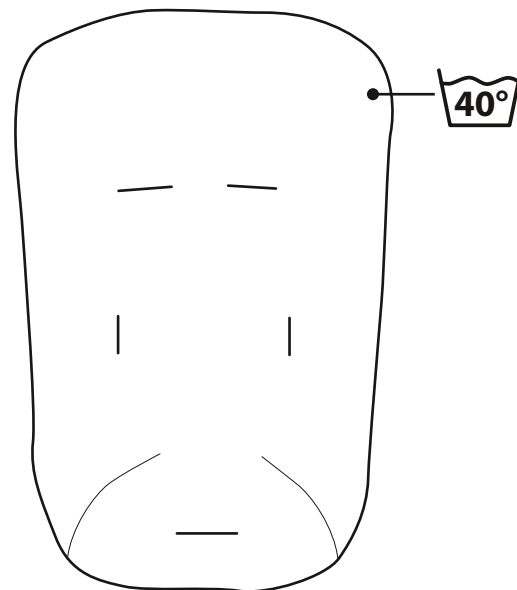
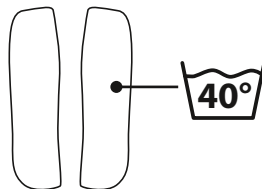
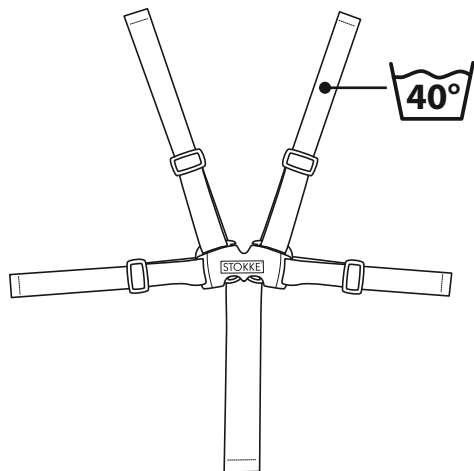

TRIPP TRAPP® NEWBORN SET

WARNING

AE دليل المستخدم

BG РЪКОВОДСТВО ЗА ПОТРЕБИТЕЛЯ

CN SIMPL 用户指南

CN TRAD 用戶指南

CZ NÁVOD K POUŽITÍ

DE GEBRAUCHSANWEISUNG

DK BRUGSANVISNING

EE KASUTUSJUHEND

ES INSTRUCCIONES DE USO

FI KÄYTTÖOHJE

FR NOTICE D'UTILISATION

GR ΟΔΗΓΟΣ ΧΡΗΣΗΣ

HR PRIRUČNIK ZA UPORABU

HU KEZELÉSI ÚTMUTATÓ

IT GUIDA UTENTI

JP ユーザーガイド

KR 사용설명서

LT VARTOTOJO INSTRUKCIJA

LV LIETOTĀJA ROKASGRĀMATA

NL GEBRUIKSAANWIJZING

NO BRUKSANVISNING

PL INSTRUKCJA UŻYTKOWANIA

PT MANUAL DE INSTRUÇÕES

RO GHIDUL UTILIZATORULUI

RS UPUTSTVO ZA UPOTREBU

RU ИНСТРУКЦИЯ

SE BRUKSANVISNING

SI NAVODILA ZA UPORABO

SK POUŽIVATEĽSKÁ PRÍRUČKA

TR KULLANICI KILAVUZU

UA ІНСТРУКЦІЯ

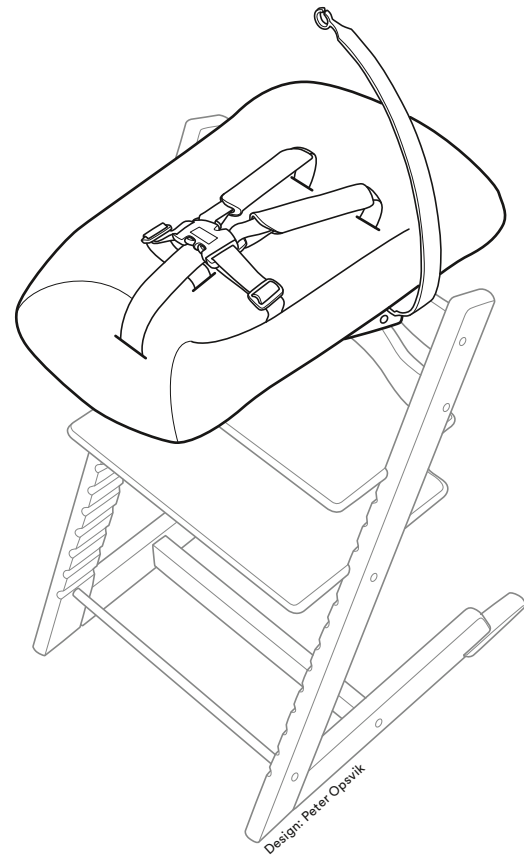

Design: Peter Opsvik

Designed to be closer™



IMPORTANT! READ CAREFULLY AND KEEP FOR FUTURE REFERENCE.

Important information

- Don't use the product if any part is broken, torn or missing;
- Clean plastic parts with warm water and mild soap. Colours may change if the chair is exposed to sunlight
- The product is intended for children up to 9 kg, 0–6 months or when the child can sit unaided, whichever occurs first.

WARNING

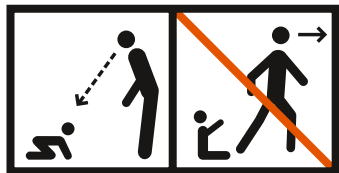

Follow these instructions.

The child's safety is your responsibility.

- Never leave the child unattended.
- Always use the restraint system.
- Falling hazard: Prevent your child from climbing on the product.

- Do not use the product unless all components are correctly fitted and adjusted.
- Be aware of the risk of open fires and other sources of strong heat in the vicinity of the product.
- Be aware of the risk of tilting when your child can push its feet against a table or any other structure.
- Only use this product attached to the high chair. NEVER place the product with your child in it on the floor or on an elevated surface.
- Do not attempt to place or remove this product from the high chair with a child in it.
- Never lift or carry this product with a child in it.
- Make sure that the harness is snugly fitted. Adjust regularly as your child grows.
- This product is not intended for prolonged periods of sleep.
- Do not let children play with this product.
- Beware of the risk that a child may attempt to climb on or tip the product.
- The toy bar is only intended for soft toys with a maximum weight of 100 grams / 0.22 lb.
- Never use the toy bar to carry this product.
- This product does not replace a cot or a bed. Should your child need to sleep, place your child in a suitable cot or crib.
- Do not use accessories or replacement parts other than those approved by the manufacturer.
- Choking hazard: This product should not be used for feeding infants food of any kind.

Right of complaint and Extended Warranty

Applicable worldwide in respect of the Tripp Trapp® Newborn Set, hereinafter referred to as the product.

RIGHT OF COMPLAINT

The customer has a right of complaint pursuant to the consumer protection legislation applicable at any given time, which legislation may vary from country to country.

Generally speaking, STOKKE AS does not grant any additional rights over and above those laid down by the legislation applicable at any given time, although reference is made to the "Extended Warranty" described below. The rights of the customer under the consumer protection legislation applicable at any given time are additional to those under the "Extended Warranty", and are not affected thereby.

STOKKE® "EXTENDED WARRANTY"

However, STOKKE AS, Parkgata 6, N-6003 Ålesund, Norway, grants an "Extended Warranty" to customers who register their product in our Warranty Database. This may be done via our web page www.stokkewarranty.com. Upon registration, a warranty certificate will be issued and sent to the customer electronically (e-mail) or by ordinary mail.

Registration in the Warranty Database entitles the owner to an "Extended Warranty" as follows:

- **7-year warranty** against any manufacturing defect in the product.

The "Extended Warranty" also applies if the product has been received as a gift or purchased second-hand. Consequently, the "Extended Warranty" may be invoked by whoever is the owner of the product any given time, within the warranty period, and subject to the warranty certificate being presented by the owner.

The STOKKE® “Extended Warranty” is conditional upon the following:

- Normal use.
- The product only having been used for the purpose for which the product is intended.
- The product having undergone ordinary maintenance, as described in the maintenance/instruction manual.
- Upon the “Extended Warranty” being invoked, the warranty certificate shall be presented, together with the original date-stamped purchase receipt. This also applies to any secondary or subsequent owner.
- The product appearing in its original state, hereunder that the only parts used have been supplied by STOKKE® and are intended for use on, or together with, the product. Any deviations here from require the prior written consent of STOKKE®.
- The serial number of the product not having been destroyed or removed.

The STOKKE® “Extended Warranty” does not cover:

- Issues caused by normal developments in the parts making up the product (e.g. colouration changes, as well as wear and tear).
- Issues caused by minor variations in materials (e.g. discoloration between parts).
- Issues caused by extreme influence from external factors like sun/light, temperature, humidity, environmental pollution, etc.
- Damage caused by accidents/mishaps - for example any other objects having bumped into the product or any person having overturned the product by colliding with it. The same applies if the product has been overloaded, for example in terms of the weight placed on it.
- Damage inflicted on the product by external influence, for example when the product is being shipped as luggage.
- Consequential damage, for example damage inflicted on any persons and/or any other objects.
- If the product has been fitted with any accessories that have not been supplied by Stokke, the “Extended Warranty” shall lapse.

- The “Extended Warranty” shall not apply to any accessories that have been purchased or supplied together with the product, or at a subsequent date.

STOKKE will under the “Extended Warranty”:

- Replace or – if STOKKE thus prefers – repair the defective part, or the product in its entirety (if necessary), provided that the product is delivered to a retailer.
- Cover normal transport costs for any replacement part/product from STOKKE to the retailer from whom the product was purchased. – No transport costs on the part of the purchaser are covered under the terms of the warranty.
- Reserve the right to replace, at the time of the warranty being invoked, defective parts by parts that are of approximately the same design.
- Reserve the right to supply a replacement product in cases where the relevant product is no longer being manufactured at the time of the warranty being invoked. Such product shall be of corresponding quality and value

How to invoke the “Extended Warranty”:

Generally speaking, all requests relating to the “Extended Warranty” shall be made to the retailer from whom the product was purchased. Such request shall be made as soon as possible after any defect has been discovered, and shall be accompanied by the warranty certificate as well as the original purchase receipt. Documentation/evidence confirming the manufacturing defect shall be presented, normally by way of the product being brought along to the reseller, or otherwise being presented to the reseller or a STOKKE sales representative for inspection. The defect will be remedied in accordance with the above provisions if the reseller or a STOKKE sales representative determines that the damage is caused by a manufacturing defect.

AU

IMPORTANT! READ CAREFULLY AND KEEP FOR FUTURE REFERENCE.

Important information

- Don't use the product if any part is broken, torn or missing;
- Clean plastic parts with warm water and mild soap. Colours may change if the chair is exposed to sunlight
- The product is intended for children up to 9 kg, 0-6 months or when the child can sit unaided, whichever occurs first.

WARNING

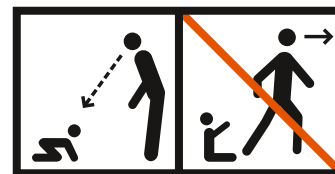

- FOLLOW THE MANUFACTURER'S INSTRUCTIONS.
- DO NOT LEAVE CHILDREN UNATTENDED.
- THE HARNESS MUST ALWAYS BE USED AND CORRECTLY FITTED—MOST INJURIES FROM HIGH CHAIRS ARE CAUSED BY FALLS.
- POSITION THE HIGH CHAIR AWAY FROM SOLID

STRUCTURES AND BENCHES TO AVOID INJURIES CAUSED BY FALLS AND BY ACCESS TO DANGEROUS ITEMS.

- ONLY USE THIS PRODUCT ATTACHED TO THE HIGH CHAIR. NEVER PLACE THE PRODUCT WITH YOUR CHILD IN IT ON THE FLOOR OR ON AN ELEVATED SURFACE.
- DO NOT ATTEMPT TO PLACE OR REMOVE THIS PRODUCT FROM THE HIGH CHAIR WITH A CHILD IN IT.
- NEVER LIFT OR CARRY THIS PRODUCT WITH A CHILD IN IT.
- MAKE SURE THAT THE HARNESS IS SNUGLY FITTED. ADJUST REGULARLY AS YOUR CHILD GROWS.
- THIS PRODUCT IS NOT INTENDED FOR PROLONGED PERIODS OF SLEEP.
- DO NOT LET CHILDREN PLAY WITH THIS PRODUCT.
- BEWARE OF THE RISK THAT A CHILD MAY ATTEMPT TO CLIMB ON OR TIP THE PRODUCT.
- THE TOY BAR IS ONLY INTENDED FOR SOFT TOYS WITH A MAXIMUM WEIGHT OF 100 GRAMS / 0.22 LB.
- NEVER USE THE TOY BAR TO CARRY THIS PRODUCT.
- THIS PRODUCT DOES NOT REPLACE A COT OR A BED. SHOULD YOUR CHILD NEED TO SLEEP, PLACE YOUR CHILD IN A SUITABLE COT OR CRIB.
- DO NOT USE ACCESSORIES OR REPLACEMENT

PARTS OTHER THAN THOSE APPROVED BY THE MANUFACTURER.

- **CHOKING HAZARD: THIS PRODUCT SHOULD NOT BE USED FOR FEEDING INFANTS FOOD OF ANY KIND.**

Right of complaint and Extended Warranty

Applicable worldwide in respect of the Tripp Trapp® Newborn Set, hereinafter referred to as the product.

RIGHT OF COMPLAINT

The customer has a right of complaint pursuant to the consumer protection legislation applicable at any given time, which legislation may vary from country to country.

Generally speaking, STOKKE AS does not grant any additional rights over and above those laid down by the legislation applicable at any given time, although reference is made to the "Extended Warranty" described below. The rights of the customer under the consumer protection legislation applicable at any given time are additional to those under the "Extended Warranty", and are not affected thereby.

STOKKE® "EXTENDED WARRANTY"

However, STOKKE AS, Parkgata 6, N-6003 Ålesund, Norway, grants an "Extended Warranty" to customers who register their product in our Warranty Database. This may be done via our web page www.stokkewarranty.com. Upon registration, a warranty certificate will be issued and sent to the customer electronically (e-mail) or by ordinary mail.

Registration in the Warranty Database entitles the owner to an

"Extended Warranty" as follows:

- **7-year warranty** against any manufacturing defect in the product.

The "Extended Warranty" also applies if the product has been received as a gift or purchased second-hand. Consequently, the "Extended Warranty" may be invoked by whoever is the owner of the product any given time, within the warranty period, and subject to the warranty certificate being presented by the owner.

The STOKKE® "Extended Warranty" is conditional upon the following:

- Normal use.
- The product only having been used for the purpose for which the product is intended.
- The product having undergone ordinary maintenance, as described in the maintenance/instruction manual.
- Upon the "Extended Warranty" being invoked, the warranty certificate shall be presented, together with the original date-stamped purchase receipt. This also applies to any secondary or subsequent owner.
- The product appearing in its original state, hereunder that the only parts used have been supplied by STOKKE® and are intended for use on, or together with, the product. Any deviations here from require the prior written consent of STOKKE®.
- The serial number of the product not having been destroyed or removed.

The STOKKE® "Extended Warranty" does not cover:

- Issues caused by normal developments in the parts making up the product (e.g. colouration changes, as well as wear and tear).
- Issues caused by minor variations in materials (e.g. discoloration between parts).
- Issues caused by extreme influence from external factors like sun/light, temperature, humidity, environmental pollution, etc.
- Damage caused by accidents/mishaps - for example any other objects having bumped into the product or any person having

overturned the product by colliding with it. The same applies if the product has been overloaded, for example in terms of the weight placed on it.

- Damage inflicted on the product by external influence, for example when the product is being shipped as luggage.
- Consequential damage, for example damage inflicted on any persons and/or any other objects.
- If the product has been fitted with any accessories that have not been supplied by Stokke, the "Extended Warranty" shall lapse.
- The "Extended Warranty" shall not apply to any accessories that have been purchased or supplied together with the product, or at a subsequent date.

STOKKE will under the "Extended Warranty":

- Replace or – if STOKKE thus prefers – repair the defective part, or the product in its entirety (if necessary), provided that the product is delivered to a retailer.
- Cover normal transport costs for any replacement part/product from STOKKE to the retailer from whom the product was purchased. – No transport costs on the part of the purchaser are covered under the terms of the warranty.
- Reserve the right to replace, at the time of the warranty being invoked, defective parts by parts that are of approximately the same design.
- Reserve the right to supply a replacement product in cases where the relevant product is no longer being manufactured at the time of the warranty being invoked. Such product shall be of corresponding quality and value

How to invoke the "Extended Warranty":

Generally speaking, all requests relating to the "Extended Warranty" shall be made to the retailer from whom the product was purchased. Such request shall be made as soon as possible after any defect has been discovered, and shall be accompanied by the warranty certificate as well as the original purchase receipt.

Documentation/evidence confirming the manufacturing defect shall be presented, normally by way of the product being brought along to the reseller, or otherwise being presented to the reseller or a STOKKE sales representative for inspection.

The defect will be remedied in accordance with the above provisions if the reseller or a STOKKE sales representative determines that the damage is caused by a manufacturing defect.

AE

هام يرجى القراءة بعناية والاحتفاظ به للرجوع إليه مستقبلاً

معلومات مهمة

- لا تستخدم المنتج في حالة وجود أي جزء مكسور أو تالف أو مفقود.
- نظف الأجزاء البلاستيكية بماء دافئ وصابون خفيف. قد تتغير الألوان إذا كان الكرسي معرضاً لضوء الشمس.
- هذا المنتج مخصص للأطفال الذين لا تزيد أوزانهم على ٩ كجم أو يعمر ٦-٠ أشهر أو عندما يستطيع الطفل الجلوس بدون مساعدة، أي ذلك يحدث أولاً.

تحذير: ⚠



يُرجى اتباع هذه الإرشادات.

أنت مسؤول تماماً عن سلامة طفلك..

- يمنع منعاً باتاً ترك الطفل بلا رقابة
- يجب دائماً استخدام نظام التثبيت
- مخاطر السقوط: امنع طفلك من التسلق فوق المنتج
- لا تستخدم المنتج إلا إذا كانت كل المكونات قد تم تركيبها وضبطها بالشكل السليم
- يُرجى الحذر من مخاطر التعرض لمصادر النار المكشوفة وغيرها من مصادر الحرارة الشديدة إن وجدت على مقربة من المنتج
- يُرجى الحذر من خطر الميل عندما يستطيع طفلك دفع الطاولة أو أي هيكل آخر بقدميه
- لا تستخدم هذا المنتج إلا وهو مثبت بالكرسي العالي. لا تقم مطلقاً بوضع المنتج، أثناء وجود طفلك بداخله، على الأرض أو على سطح مرتفع.
- لا تحاول وضع أو إزالة هذا المنتج من الكرسي العالي أثناء وجود طفل بداخله.
- لا تقم مطلقاً برفع هذا المنتج أو حمله أثناء وجود طفل بداخله.
- تأكد من تركيب الحزام بوضع صحيح. قم بضبطه بشكل دوري كلما كبر طفلك.
- هذا المنتج غير مخصص لفترات النوم الطويلة.

- قلب المنتج نتيجة اصطدام شخص به. نفس الحالة تطبق إذا تعرض المنتج إلى ضغط شديد، على سبيل المثال: فيما يتعلق بالوزن الموضوع عليه، أو القيادة على سطح عالي الخشونة.
- التلف الناتج على المنتج عن تأثير خارجي، على سبيل المثال، شحن المنتج ضمن أمتعة السفر.
- الأضرار المتبعية، على سبيل المثال، التلف الواقع على أي شخص أو شيء آخر.
- لن يطبق «الضمان الممتد» إذا تم إلحاق أي إضافات للمنتج غير تلك التي توفرها شركة STOKKE.
- لن يطبق «الضمان الممتد» على الإضافات التي يتم شراؤها مع المنتج أو التي يتم شراؤها بتاريخ لاحق.

- **سوف يشتمل «الضمان الممتد» من شركة STOKKE على ما يلي:**
- استبدال أو إصلاح - إذا فصلت شركة STOKKE هذا- الجزء الذي به الخلل، أو المنتج بأكمله (إذا كان من الضروري) شريطة توصيل هذا المنتج إلى البائع.
- تغطية تكاليف النقل الاعتيادية لأي قطع بديلة / منتجات من شركة STOKKE للبائع الذي تم شراء المنتج منه. - لا يوجد تكاليف للنقل على عاتق المشتري طبقاً لشروط الضمان.
- حفظ الحق في استبدال القطع المعطوبة بقطع لها نفس التصميم تقريباً في فترة المطالبة بالضمان.
- حفظ الحق في التزويد بقطع غير المنتج في حالة التوقف عن إنتاجه في فترة المطالبة بالضمان. . ويكون للمنتج نفس الجودة والقيمة.

كيفية المطالبة «بالضمان الممتد»:

- بوجه عام، يتم التقدم بطلبات «الضمان الممتد» للبائع الذي تم شراء المنتج منه. ويتم عمل هذا الطلب في أسرع وقت ممكن بعد اكتشاف عطب في المنتج وتصحبه شهادة الضمان ووصل الشراء الأصلي.
- تقدم الوثائق والأدلة التي تؤكد عيب تصنيع المنتج عادة عن طريق إحضار المنتج إلى البائع، أو تقديمه إلى البائع أو ممثل ستوك لفحصه.
- سوف يتم إصلاح العطب طبقاً للشروط المذكورة أعلاه في حالة إقرار البائع أو ممثل شركة STOKKE بوجود عيب نتيجة عيب التصنيع

- «الضمان الممتد» من قبل شركة STOKKE® على الرغم من ذلك، فإن شركة STOKKE AS, Parkgata ٦, ٦٠٠٣-N, Alesund, Norway، تمنح «ضماناً ممتدًا» للعملاء الذين قاموا بتسجيل منتجهم في قاعدة بيانات الضمان لدينا. ويمكن عمل ذلك عن طريق موقعنا www.stokkewarranty.com
- بعد التسجيل، ستصدر شهادة الضمان ويتم إرسالها للعميل عن طريق البريد الإلكتروني أو عبر البريد العادي.
- يمنح التسجيل في قواعد بيانات الضمان للعميل الحق في الحصول على «ضمان ممتد» بناءً على ما يلي:
- ضمان ثلاث سنوات ضد أي عيوب في التصنيع في هذا المنتج.

يتم تطبيق «الضمان الممتد» إذا كان المنتج قدم على شكل هدية أو تم شراؤه فرز قاي. وبناءً على ذلك، فإنه يمكن طلب «الضمان الممتد» من أي مالك للمنتج أيًا كان في أي وقت خلال فترة الضمان، شريطة أن يقدم المالك شهادة الضمان.

«الضمان الممتد» من قبل شركة STOKKE® مشروط بما يلي:

- الاستخدام العادي.
- استخدام المنتج في الهدف الذي صمم من أجله.
- خضوع المنتج للصيانة المنصوص عليها في كتيب الصيانة والتعليمات.
- يجب تقديم شهادة الضمان عند طلب «الضمان الممتد» بالإضافة إلى وصل الشراء الأصلي المؤرخ. يطبق هذا على صاحب المنتج الثانوي.
- ظهور المنتج في حالته الأصلية، ويعني ذلك استخدام الأجزاء المزودة من شركة STOKKE واستخدامها في الغرض الذي صمم المنتج من أجله للعمل في أو مع الهاتف. . أي اختلاف عما سبق يتطلب موافقة كتابية مسبقة من قبل شركة STOKKE®.
- يجب ألا يكون الرقم المسلسل للمنتج قد تمت إزالته أو تشويهه.

«الضمان الممتد» من شركة STOKKE® لا يغطي ما يلي:

- الأمور الناتجة عن التغيرات الطبيعية التي طرأت على أجزاء المنتج (على سبيل المثال: تغيرات في اللون بالإضافة إلى البلى والتمزق).
- الأمور الناتجة عن التغيرات الطفيفة في المواد (على سبيل المثال: اختلاف الألوان بين الأجزاء).
- الأمور الناتجة عن التأثير الكبير لعوامل خارجية مثل الشمس/ الضوء، أو الحرارة، أو الرطوبة، أو التلوث البيئي وما إلى ذلك.
- التلف الناتج عن الحوادث/ أو التشويه- على سبيل المثال، الانقلاب، ارتطام أي شيء آخر بالمنتج أو الارتطام بحجر أو علامة، أو باب، أو أي عائق آخر.

- لا تسمح للأطفال باللعب بهذا المنتج.
- الرجاء الحذر من خطورة أن يحاول الطفل تسليق المنتج أو إمالته.
- قضيب اللعب مخصص فقط للألعاب الطرية بحد أقصى للوزن يبلغ ١٠٠ غرام/٠,٢٢ رطل.
- لا تستخدم قضيب اللعب مطلقاً في حمل هذا المنتج.
- لا يُعد هذا المنتج بديلاً عن السرير النقال أو السرير العادي. إذا احتاج طفلك للنوم، فيجب وضعه في سرير نقال أو سرير عادي مناسب.
- لا تستخدم الملحقات أو قطع الغيار غير تلك المعتمدة من الشركة المصنعة.
- خطر الاختناق: لا ينبغي استخدام هذا المنتج كتغذية للرضع من أي نوع.

الحق في الشكوى والضمان الممتد

يُطبق عالمياً فيما يتعلق بمنهج نظام التخزين Tripp Trapp® Newborn Set والذي يُشار إليه هنا باسم المنتج، المنتج، المنتجات.

الحق في الشكوى

للمتعلم الحق في رفع الشكاوى بموجب تشريع حماية المستهلك المطبق في أي وقت، والذي قد يختلف من بلد لآخر..

بوجه عام، لا تمنح شركة STOKKE AS أي حقوق إضافية أكثر من التي يفرضها التشريع المطبق في أي وقت، إلا أنه تمت الإشارة إلى «الضمان الممتد» الموضح أدناه. . حقوق المستهلك طبقاً لتشريع حماية المستهلك المطبق في أي وقت تعد حقوقاً إضافية لتلك المذكورة في «الضمان الممتد»، ولا تتأثر بها.

BG

ВАЖНО! ПРОЧЕТЕТЕ ВНИМАТЕЛНО И ЗАПАЗЕТЕ ЗА БЪДЕЩА СПРАВКА

Важна информация

- Не използвайте продукта, ако някоя част е повредена, износена или липсва.
- Почиствайте пластмасовите части с топла вода и мек сапун. Цветовете могат да се променят, ако столът бъде изложен на слънчева светлина.
- Продуктът е предназначен за деца с тегло до 9 кг, възраст от 0 до 6 месеца или когато детето може да седи без чужда помощ, в зависимост от това кое събитие настъпи по-рано.

ПРЕДУПРЕЖДЕНИЕ

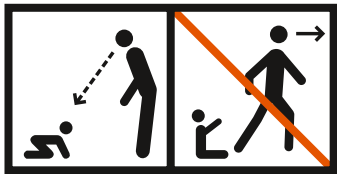

Следвайте тези указания. Вие носите

отговорност за безопасността на детето.

- Никога не оставяйте детето без надзор.
- Винаги използвайте системата за обезопасяване.
- Опасност от падане: Не позволявайте на детето да се катери върху продукта.
- Не използвайте продукта, ако всички компоненти не са поставени и регулирани правилно.
- Обърнете внимание, че съществува риск от пожар, ако поставите продукта в близост до камини и други източници на силна топлина.
- Обърнете внимание, че съществува риск от накланяне, когато детето бъде способно да рита с краката си маса или друга конструкция.
- Използвайте този продукт само като аксесоар, прикрепен към високия стол. НИКОГА не поставяйте продукта на пода или на повдигната повърхност, когато детето ви се намира в него.
- Не се опитвайте да поставите или извадите този продукт от високия стол, когато в него има дете.
- Никога не вдигайте или носете този продукт, когато в него има дете.
- Уверете се, че закрепващият механизъм е поставен правилно и приляга плътно. Регулирайте редовно с растежа на детето.
- Този продукт не е предназначен за продължителни периоди на сън.
- Не позволявайте на деца да играят с този продукт.

- Обърнете внимание, че съществува риск детето да се опита да се качи върху продукта или да го преобърне.
- Аксесоарът за закачване на играчки е предназначен само за меки играчки с максимално тегло от 100 г.
- Никога не използвайте аксесоара за закачване на играчки, за да носите този продукт.
- Този продукт не заменя кошче или легло. Ако детето ви иска да спи, поставете го в подходящо кошче или детско креватче.
- Не използвайте аксесоари или резервни части, различни от тези, одобрени от производителя.
- Опасност от задавяне: този продукт не трябва да се използва за хранене на бебета с каквато и да било храна.

Право на рекламация и разширена гаранция

Приложима навсякъде по света по отношение на детска количка Tripp Trapp® Newborn Set, наричана по-долу за краткост "продуктът"

ПРАВО НА РЕКЛАМАЦИЯ

Потребителят има право на рекламация в съответствие с приложимото към съответния момент законодателство за защита на потребителя, което може да се различава в отделните държави.

Като цяло, STOKKE AS не предоставя повече права на потребителите, освен тези, предвидени в приложимо към съответния момент законодателство, независимо от това, че се предоставя описаната по-долу “Разширена гаранция”. Правата на потребителя, произтичащи от приложимото към съответния момент законодателство за защита на потребителя, са в допълнение на тези по “Разширената гаранция” и не се изменят или отменят от нея.

“РАЗШИРЕНА ГАРАНЦИЯ” НА STOKKE

Независимо от горното, STOKKE AS, Parkgata 6, N-6003 Ålesund, Норвегия, предоставя “Разширена гаранция” на потребителите, които регистрират своите продукти в нашата гаранционна база данни. Това може да се направи чрез нашата уеб-страница www.stokkewarranty.com. При извършване на регистрация се издава гаранционен сертификат, който се изпраща на потребителя по електронен път (e-mail) или чрез обикновена поща.

“Разширена гаранция” както следва:

- 3-годишна гаранция за производствени дефекти на продукта.

“Разширената гаранция” се прилага също и в случаите когато продуктът е бил получен като подарък или закупен втора ръка. Предвид на това, правата по “Разширената гаранция” могат да се упражняват от всяко лице, което към съответния момент в рамките на гаранционния период е собственик на продукта и представи гаранционен сертификат.

“Разширената гаранция” STOKKE е подчинена на следните условия и изисквания:

- Нормално ползване.
- Продуктът да е бил използван само за целта, за която е предназначен.
- Продуктът да е получавал редовна поддръжка, както е описано в ръководството за поддръжка/експлоатация.
- След позоваване на “удължената гаранция”, гаранционното

удостоверение трябва да бъде представено заедно с оригинална касова бележка с датата на покупката. Това се отнася и за следващите собственици.

- Продуктът да изглежда в първоначалното си състояние, вследствие на използване само на части, предоставени от STOKKE и предназначени за използване върху или заедно с продукта. Всякакви отклонения от това изискват предварителното писмено съгласие на STOKKE.
- Серийният номер на продукта да не е заличен или премахнат.

“Разширената гаранция” STOKKE не покрива:

- Случаи, дължащи се на развитието на естествени процеси в съставните части на продукта (напр. изменения в оцветяването, както и износване).
- Случаи, дължащи се на несъществени различия в материалите (напр. различия в цветовете на отделните части).
- Случаи, причинени от извънредно въздействие на външни фактори, като слънце/ светлина, температура, влажност, замърсяване на околната среда и др.
- Повреди, причинени от инциденти/злополуки – например падане от високо. Същото важи и в случай, че продуктът е бил претоварен, например при поставяне на тежест върху него.
- Повреди, причинени на продукта от външни въздействия, например в случаите, когато продукта е бил натоварван като багаж.
- Косвени повреди, например увреждания нанесени на лица и/или на други предмети.
- В случай, че за поправка на продукта са били използвани каквито и да е елементи, които не са доставени от Stokke, “Разширената гаранция” не се прилага.
- “Разширената гаранция” не важи по отношение на елементи които не са били закупени или доставени заедно с продукта, или на по-късна дата.

При условията на “Разширената гаранция”, STOKKE ще:

- Замени, или ако STOKKE така предпочита, поправи повредената

част или продукта в неговата цялост (в случай на необходимост), при условие че продукта е предаден на търговец.

- Покрие обичайните транспортни разходи за подлежащата на замяна част/ продукт от STOKKE до търговеца от когото е бил закупен продукта. – Гаранцията не покрива транспортни разходи на самия купувач.
- Запазва правото си да замени, във всеки момент на упражняване на права по гаранцията, повредени части с части със сходен дизайн.
- Запазва правото си да достави заместващ продукт, в случаите когато съответния продукт вече не се произвежда към момента на упражняване на права по гаранцията. Такъв заместващ продукт следва да бъде с еквивалентно качество и цена.

Как се упражняват права по “Разширената гаранция”:

Като цяло, всякакви искания отнасящи се до “Разширената гаранция” се отправят до търговеца от когото е бил закупен продукта. Подобни искания следва да се отправят във възможно най-кратък срок след откриване на дефекта, и следва да са придружени от гаранционния сертификат, и от оригиналната касова бележка.

Следва да се представят документи/доказателства, потвърждаващи производствения дефект, като обикновено това става когато продукта бъде занесен на търговеца за оглед, или бъде предоставен на търговски представител на STOKKE. Дефектът ще бъде отстранен в съответствие с горните правила, в случай че търговецът или търговски представител на STOKKE установи, че той е вследствие на производствен недостатък

重要提示！ 请仔细阅读并保留文件，以备日后参考。

重要信息

- 如任何部件发生损坏、磨损或丢失，请勿使用。
- 用温水和柔性肥皂清洗塑料部位。如果在阳光下暴晒，颜色可能会改变。
- 本产品适合体重最高9公斤、0-6个月或尚不能独自坐起的儿童使用，最先满足的条件适用。
- 兼容汽车座椅

警告

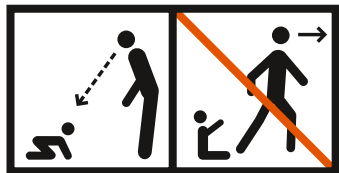

请遵循使用说明。
您须负责儿童的安全。

- 警告：无人看管的话，不要单独留下您的孩子。
- 警告：务必采用约束系统。

- 警告：小心坠落：不要让孩子爬上本产品。
- 警告：在所有部件未正确配置安装前，请勿使用产品。
- 注意！产品附近明火及其他高热源会产生风险。
- 注意！当儿童用脚蹬着桌子或任何其它物品时，会产生倾倒危险。
- 警告：本产品须固定在高脚椅上使用。儿童在内时，切勿将本产品置于地上或表面隆起的地方。
- 警告：儿童在内时，切勿尝试将本产品固定于高脚椅上，或从高脚椅上取下。
- 警告：儿童在内时，切勿抬起或搬移本产品。
- 确保安全带已扣系妥当。随着儿童成长，定期进行调整。
- 警告：本产品不适用于长时间睡眠。
- 警告：请勿让儿童玩耍本产品。
- 警告：儿童可能会尝试攀爬或翻倒本产品，切勿掉以轻心。
- 警告：玩具架仅适用于重量最高为 100 克 / 0.22 磅的软体玩具。
- 警告：切勿通过玩具架来搬移本产品。
- 警告：本产品不能代替儿童床或普通床。如果您的宝宝需要睡觉，请将其抱到舒适的儿童床或婴儿床上。

- 警告：请勿使用未经制造商批准的配件或替换零件。
- 窒息危险：本产品不得用于喂食任何婴幼儿食品。

投诉权和延长保修用

条文 适用于全球范围的 Tripp Trapp® Newborn Set（下称“产品”）。

投诉权

根据指定时间内适用的消费者保护法律，顾客有权提出投诉。不同国家的消费者保护法律各有不同。一般来说，除指定时间内适用的法律所赋予的权利以外，STOKKE 不额外授予任何其它权利。顾客根据指定时间内适用的消费者保护法律而享有的权利是“延长保用”以外的附加权利，不受“延长保用”的影响。

STOKKE 的“延长保用”服务

然而，如果客户将产品在我们的保修数据库中注册的话，则STOKKE AS, Parkgata 6, N-6003 Ålesund, Norway 会为这些注册客户延长保修期。请登录我们的网站www.stokkewarranty.com。一旦注册成功，将会为客户发出一个电子版保修证书或者通过普通邮递为客户邮寄一份保修证书。

注册保用数据库，顾客有权享受以下“延长保用”：

- 产品的任何生产缺陷均可享受 3 年保用。

他人赠送的产品或二手购得的产品，“延长保用”同样适用。因此，只要是产品的拥有人，都可以在保用期内的任何时间凭保用证要求“延长保用”。

享受 STOKKE “延长保用”有以下条件限制：

- 必须是正常使用。
- 产品必须是用于设计的的预定用途。

- 产品按照说明书的指引作保用和维修。
- 提出“延长保用”申请后，顾客应出示保用凭证和印有原来日期的购买收据。以上规定同样适用于二手拥有人或之后的拥有人。
- 产品必需保持原状。只使用 STOKKE 提供的零部件，且只用于本产品或与本产品结合使用。如有任何改动，需征得 STOKKE 事先书面同意。
- 产品的序列号没有毁坏或撕去。

STOKKE 的“延长保用”不包括：

- 产品零部件正常老化造成的问题（如颜色变化、磨损等）。
- 材料微小差异造成的问题（如零部件色差等）
- 外部因素（如阳光/光照、温度、湿度、环境污染等）的极端影响造成的问题。
- 由意外/事故造成的损坏，例如外物撞到了产品或他人将产品推翻。如果产品超载，例如在产品上堆放重物，则也无法享受“延长保用”。
- 产品因外部影响受损伤，例如被当作行李运送。
- 间接损害，例如对其它人和/或其它物体造成的损害。
- 如果产品装有 Stokke 以外厂商提供的配件，“延长保用”即告失效。
- 对于购买产品时或购买之后附带购买或提供的任何配件，不享有“延长保用”。

STOKKE 的“延长保用”服务包括：

- 更换或修复（由STOKKE 选择）有缺陷的部件或整个产品（如有必要），但前提是要将产品交付给经销商。
- 支付将更换部件/产品从 STOKKE 运至经销商的一般运输费用。- 本保用条款不涵盖买方的旅费。
- 保留在要求保用时，将有缺陷的部件换成设计大致相同的部件的权利。
- 倘若要求保用时相关产品已停产，则保留权利提供替代产品的权利。替代产品的质量和价值应与原产品一致。

如何提出“延长保用”请求：

一般来说，与“延长保用”有关的请求应向售出产品的经销商提出。发现产品缺陷后应尽快提出该请求，并附上保

用凭证以及原来购买收据。

应出示证明制造缺陷的凭证/证据，通常做法是将产品交给经销商，或以其它方式交由经销商或 STOKKE 销售代表检查。

如果经销商或 STOKKE 销售代表确定损坏是由制造缺陷所致，则应根据上述规定对缺陷进行纠正。

CN TRADITIONAL

重要提示！ 請仔細閱讀並保留 以備日後參考。

重要信息

- 如任何部件發生損壞、磨損或丟失，請勿使用。
- 用溫水和溫和的肥皂清潔塑料部件。如果在陽光下暴曬，顏色可能會改變。
- 本產品適合體重最高9公斤、0-6個月或尚不能獨自坐起的兒童使用，最先滿足的條件適用。

 **警告：**

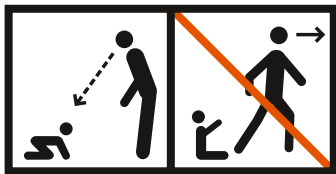

請遵循使用說明。
您須負責兒童的安全。

- 絕不能留孩子獨自一人。
- 一定要使用約束系統。
- 小心跌落：切勿讓孩子爬上本產品。
- 在所有部件未正確配置安裝前，請勿使用產品。
- 注意產品接近明火及其它強度熱源的起火風險。
- 注意兒童用腳蹬桌子或任何其它物品時的傾倒危險。
- 本產品須安裝在高椅上使用。請勿將孩子放在本產品內，然後將其放在地上，也不要將其放在隆起的地方。
- 請勿將孩子放在本產品內，然後嘗試將本產品安裝於高椅上，或從高椅上拆下。
- 請勿將孩子放在本產品內，然後抬起或搬移本產品。
- 確保妥當安裝安全帶。隨著孩子長大，請定期進行調整。
- 本產品不適用於長時間睡眠。
- 不要讓孩子玩耍本產品。
- 注意不要讓孩子嘗試攀爬或翻倒本產品。
- 玩具擱架只能放置最大重量為100克/0.22磅的柔軟玩具。
- 請勿使用玩具擱架搬運本產品。
- 本產品不能替代嬰兒床或兒童床。如果您的孩子需要睡覺，請將其抱到適當的嬰兒床或兒童床上。
- 請勿使用未經製造商認可的其它配件或替換件。

- 窒息危險：本產品不可用於餵食嬰兒任何類型的食物。

投訴權和延長保用

全球适用于 Tripp Trapp® Newborn Set, 椅子 (下称产品) 投訴權

顧客有權根據指定時間適用之消費者保護律進行投訴，類似的法律可能因國家不同而有所區別。

儘管提及下文描述之「延長保用」，一般而言，除在指定時間由適用法律規定之權利外，STOKKE AS 不向顧客授予超出該範圍之任何附加權利。

在指定時間適用之消費者保護法規定之顧客權利，是「延長保用」權利以外之附加權利，因此不受影響

STOKKE「延長保用」服務

然而，如果客戶將產品在我們的保修數據庫中註冊的話，然而，如果客戶將產品在我們的保修數據庫中註冊的話，則STOKKE AS, Parkgata 6, N-6003 Ålesund, Norway 會為這些註冊客戶延長保修期。請登錄我們的網站www.stokkewarranty.com。一旦註冊成功，將會為客戶發出一個電子版保修證書或者通過普通郵遞為客戶郵寄一份保修證書。

在保用資料庫中註冊後，擁有人享有以下「延長保用」服務：

- 「產品」中任何製造瑕疵之三年保用

「延長保用」同時適用於作為禮品轉贈之「產品」或購得之二手「產品」。因此，在指定時間該「產品」之擁有人，均可在保用期內憑出示保用卡享受「延長保用」服務。

STOKKE「延長保用」之條件如下：

- 正常使用。
- 「產品」於指定用途下使用。

- 「產品」依照保養/說明手冊所述之保養程序正常保養。
- 行使「延長保用」時，須出示保用卡，並同時出示加蓋日期章戳的原來購買發票。該項同樣適用於任何二手擁有人及後續擁有人。
- 須保持其原有狀態，依此只使用STOKKE所提供之零件，且零件須按指定用途使用於產品或與產品合併使用。任何與此偏離之情況均須取得STOKKE事前以書面同意。
- 產品的序列號沒有毀壞或撕去。

STOKKE 的“延長保用”不包括：

- 組成「產品」之零件正常老化所致之問題（如：顏色變化及磨損、破裂）。
- 材料中微小差異所致之問題（如：零件間的顏色差異）。
- 陽光/光線、溫度、濕度、環境污染等外部因素之極端影響所致之問題。
- 因意外/事故而對產品造成的損壞，例如任何其它物件撞擊產品或他人將產品推翻。如果產品超載，例如在產品上堆放重物，也不可享受延長保用。
- 外部影響對「產品」所造成之損害，如：將「產品」作為行李寄送而造成的。
- 間接損害，如：對任何人及/或任何其它物件所造成之損害。
- 如果「產品」加裝非由 Stokke 所提供之任何配件，則「延長保用」失效。
- 「延長保用」不適用於隨「產品」共同購買或提供、或稍後購買之任何配件。

STOKKE 的“延長保用”服務包括：

- 更換或修理瑕疵零件（由 STOKKE 選擇）或整個「產品」（必要時），惟須將「產品」運送至經銷商處。
- 承擔任何更換零件/「產品」由 STOKKE 至購買「產品」之經銷商處的正常運輸費用。根據保用條款，不承擔購買者之旅途費用。
- 行使保用時，有權使用近似同等設計之零件以更換瑕疵零件。

- 行使保用時，如相關「產品」已停止生產，有權提供替代「產品」。該「產品」須具有同等品質和價值
- 倘若要求保用時相关产品已停产，则保留权利提供替代产品的权利。替代产品的质量和价值应与原产品一致。

如何提出“延長保用”請求：

一般而言，所有涉及「延長保用」之請求均須向購買「產品」之經銷商提出。該請求須在發現任何瑕疵後盡快提出，並須同時出示保用卡及原來購買發票。須出示證實生產瑕疵之證明資料/證據，一般經由將「產品」攜帶至經銷商處證明，或者向經銷商或 STOKKE 銷售代表出示「產品」進行查驗。如經銷商或 STOKKE 銷售代表認定損壞是由製造瑕疵所致，則將根據以上條款對瑕疵加以修復賠償。

CZ DŮLEŽITÉ! ČTĚTE PEČLIVĚ A UCHOVEJTE PRO DALŠÍ POUŽITÍ

Důležité informace

- Má-li výrobek některou část zlomenou, prasklou nebo mu chybí, nepoužívejte jej.
- Plastové součásti očistěte teplou vodou a jemným mýdlem. Vystavíte-li židli slunci, může dojít ke změně barev.
- Tento výrobek je určen pro děti s hmotností do 9 kg, ve věku od 0 do 6 měsíců, nebo pokud jsou schopny sedět bez pomoci, podle toho, co nastane dříve.

⚠ VAROVÁNÍ:

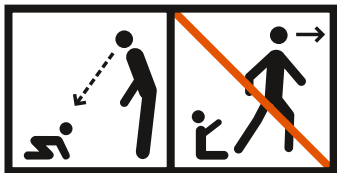

Postupujte podle pokynů.

Zodpovídáte za bezpečnost dítěte.

- Nikdy nenechávejte dítě bez dozoru.
- Vždy používejte záchytný systém.
- Nebezpečí pádu: Zamezte dětem šplhání na výrobek.
- Výrobek nepoužívejte, pokud nejsou všechny součásti řádně upevněny a seřizeny.
- Uvědomte si riziko spojené s blízkostí výrobku u otevřeného ohně či jiného zdroje intenzivního tepla.
- Uvědomte si riziko spojené s převrácením, kdy se dítě může zapřít nohama o stůl či jiný předmět.
- Tento výrobek používejte pouze po upevnění na vysokou židli. Výrobek s dítětem NIKDY nepokládejte na podlahu ani na vyvýšená místa.
- Nepokoušejte se výrobek pokládat na vysokou židli nebo jej z ní snímat ve chvíli, kdy je v něm dítě.
- Výrobek nikdy nezvedejte ani nepřenášejte, pokud je v něm dítě.
- Ujistěte se, zda jsou řádně upevněny bezpečnostní

popruhy. Popruhy pravidelně přizpůsobujte růstu svého dítěte.

- Tento výrobek není určen pro dlouhodobý spánek.
- Nedovolte dětem, aby si s výrobkem hrály.
- Vyvarujte se nebezpečí, které může vzniknout, pokud se dítě pokouší na výrobek šplhat. Mohlo by se s ním převrhnout.
- Hrazdička na hračky je určena pouze pro měkké hračky s maximální hmotností 100 gramů.
- Hrazdičku na hračky nikdy nepoužívejte k přenášení výrobku.
- Tento výrobek nenahrazuje postýlku ani lůžko. Chcete-li dítě uložit ke spánku, položte jej do vhodné postýlky nebo kolébky.
- Používejte pouze výrobcem schválené příslušenství a náhradní díly.
- Nebezpečí udušení: tento výrobek není určen k žádnému způsobu krmení kojenců.

Právo na reklamaci a rozšířená záruka

Platí celosvětově pro produkt Tripp Trapp® Newborn Set, který je dále uveden jen jako „produkt“.

PRÁVO NA REKLAMACI

Zákazník má právo na reklamaci v souladu s legislativou na ochranu spotřebitele platnou v daném období; tato legislativa se může v jednotlivých zemích lišit.

Společnost STOKKE AS neposkytuje obecně žádná další práva rozšiřující práva stanovená legislativou platnou v daném období, třebaže zde upozorňujeme na „rozšířenou záruku“ popsanou dále. Kromě práv popsaných v části „Rozšířená záruka“ platí práva zákazníka podle legislativy na ochranu spotřebitele platné v daném období, která nejsou těmito ustanoveními nijak dotčena

„ROZŠÍŘENÁ ZÁRUKA“ SPOLEČNOSTI STOKKE

Společnost STOKKE AS se sídlem v norském Ålesundu, Parkgat 6, N-6003 N6, poskytuje rozšířenou záruku pro zákazníky, kteří registrují své produkty v naší záruční databázi. Tuto registraci lze provést prostřednictvím našich webových stránek www.stokke-warranty.com. Po dokončení registrace vydáme záruční osvědčení a zašleme jej zákazníkovi v elektronické podobě (e-mailem) nebo běžnou poštou.

Registrace do záruční databáze poskytuje vlastníkovi tuto „rozšířenou záruku“:

- 3letá záruka na veškeré výrobní vady produktu.

„Rozšířená záruka“ se rovněž vztahuje na případy, kdy byl produkt získán jako dar nebo zakoupen z druhé ruky. V důsledku toho může nároky vyplývající z „rozšířené záruky“ uplatňovat každý vlastník produktu kdykoli během záruční doby, v souladu se záručním osvědčením předloženým vlastníkem.

„Rozšířená záruka“ poskytnutá společností STOKKE je podmíněna splněním těchto podmínek:

- Běžné použití.
- Produkt byl používán pouze k zamýšlenému účelu.
- U produktu byla prováděna řádná údržba popsaná v návodu k použití.
- Při uplatňování nároků vyplývajících z „rozšířené záruky“ musí být

- předloženo záruční osvědčení spolu s originálním dokladem o koupi s vyznačeným datem. To platí i pro druhého nebo dalšího majitele.
- Produkt musí být v původním stavu; jediné díly, které mohou být u produktu použity, musí být dodány společností STOKKE a musí být určeny pro daný produkt. Jakékoliv odchylky vyžadují předchozí písemný souhlas společnosti STOKKE.
 - Výrobní číslo produktu nesmí být odstraněno ani poškozeno.

„Rozšířená záruka“ poskytovaná společností STOKKE se nevztahuje na tyto případy:

- Problémy způsobené normálním opotřebením dílů, z nichž se produkt skládá (například změny barvy a opotřebení).
- Problémy způsobené drobnými odchylkami v materiálu (například barevné rozdíly mezi díly).
- Problémy způsobené extrémním vlivem vnějších faktorů – například slunce / světlo, teploty, vlhkost, znečištění prostředí atd.
- Poškození vzniklá z důvodu nahodilé události nebo nehody, např. náraz předmětu do produktu nebo převrácení produktu při kolizi s osobou. Toto se vztahuje také na případy, kdy byl produkt přetížen, např. na základě hmotnosti zatížení.
- Poškození produktu způsobené vnějšími vlivy například v případech, kdy produkt byl zaslán jako zavazadlo.
- Následné škody - například škody způsobené kteroukoli osobou nebo jinými objekty.
- Jestliže byl produkt vybaven jakýmkoli doplňky, které nebyly dodány společností Stokke, „rozšířená záruka“ zaniká.
- „Rozšířená záruka“ se nevztahuje na žádné příslušenství, které bylo pořízeno nebo dodáno společně s produktem nebo později.

V souladu s „rozšířenou zárukou“ společnost STOKKE:

- Vymění nebo – pokud tomu STOKKE dává přednost – opraví vadný díl nebo případně celý produkt za předpokladu, že byl produkt dodán prodejci.
- Uhradí prodejci, od kterého byl produkt za-koupen, běžné
- Náklady na dopravu jakéhokoli náhradního dílu / produktu společ-

- nosti STOKKE. V souladu se záručními podmínkami nebudou kupujícímu hrazeny žádné cestovní náklady vzniklé v souvislosti s dílem.
- Si vyhrazuje právo vyměnit v době, kdy byly uplatněny nároky vyplývající ze záruky, vadné díly za díly zhruba stejného designu.
 - Si vyhrazuje právo dodat náhradní produkt v případech, kdy se v době uplatnění nároku vyplývajícího ze záruky, již příslušný produkt nevyrábí. Takový produkt musí být odpovídající kvality a hodnoty.

Jak uplatnit nároky plynoucí z „rozšířené záruky“:

Veškeré požadavky související s „rozšířenou zárukou“ musí být obecně uplatněny u pro-dejce, od kterého byl produkt zakoupen. Tyto požadavky musí být předloženy co nejdříve po zjištění jakékoliv závady a musí být provázeny záručním osvědčením a originálním dokladem o koupi.

Musí být předložena dokumentace / důkazy o výrobní vadě, za normálních okolností musí být produkt předán nebo jinak prezentován prodejci či obchodnímu zástupci společnosti STOKKE ke kontrole. Závada bude opravena v souladu s výše uvedenými ustanoveními v případech, kdy prodejce nebo obchodní zástupce společnosti STOKKE rozhodne, že škoda byla způsobena výrobní vadou.

DE WICHTIG! BITTE AUFMERKSAM LESEN UND GUT AUFBEWAHREN!

Wichtige Information

- Bitte nicht benutzen, wenn Teile des Produkts defekt oder einge-rissen sind oder fehlen.

- Kunststoffteile mit warmem Wasser und mildem Reinigungsmittel sauber machen. Die Farbe des Stuhls kann sich durch direktes Sonnenlicht verändern.
- Das Produkt eignet sich für Kinder bis 9 kg, von 0–6 Monate oder für Kinder, die alleine aufrecht sitzen können (je nachdem, was zuerst zutrifft).

! WARNHINWEISE

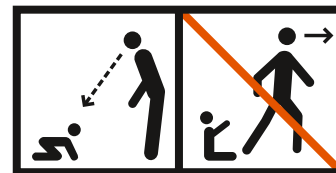

Bitte beachten Sie diese Anleitung.
Sie sind für die Sicherheit des Kindes verantwortlich.

- Lassen Sie Ihr Kind niemals unbeaufsichtigt.
- Verwenden Sie immer das Rückhaltesystem.
- Sturzgefahr: Lassen Sie Ihr Kind nicht auf dem Produkt herumklettern.
- Benutzen Sie das Produkt nur, wenn alle Komponenten korrekt montiert und justiert wurden.
- Stellen Sie das Produkt nicht in der Nähe von offenen Kaminen und anderen starken Wärmequellen auf.
- Achtung, Kippgefahr! Achten Sie darauf, dass das im Stuhl sitzende Kind sich nicht mit den Füßen vom Tisch oder einer anderen Konstruktion abstoßen kann.
- Verwenden Sie dieses Produkt nur am Hochstuhl

befestigt. Stellen Sie das Produkt NIEMALS mit dem Kind darin auf den Fußboden oder auf eine erhöhte Fläche.

- Versuchen Sie nicht, dieses Produkt mit einem Kind darin in den Hochstuhl zu platzieren oder daraus zu entfernen.
- Heben oder tragen Sie dieses Produkt niemals mit einem Kind darin.
- Stellen Sie sicher, dass der Gurt fest sitzt. Passen Sie das Produkt an das Größenwachstum des Kindes an.
- Dieses Produkt ist nicht für längere Schlafphasen gedacht.
- Lassen Sie Kinder nicht mit diesem Produkt spielen.
- Denken Sie daran, dass ein Kind versuchen könnte, auf das Produkt zu klettern oder es umzukippen.
- Der Spielzeughalter ist nur für Plüschtiere mit einem Maximalgewicht von 100 g vorgesehen.
- Tragen Sie das Produkt niemals am Spielzeughalter.
- Dieses Produkt ersetzt weder Wiege noch Kinderbett. Legen Sie Ihr Kind zum Schlafen in ein geeignetes Kinderbett oder eine Wiege.
- Verwenden Sie keine anderen als vom Hersteller zugelassenen Zubehörteile oder Ersatzteile.
- Erstickungsgefahr: Dieses Produkt darf nicht zum Füttern von Säuglingen verwendet werden.

Beschwerderecht und Erweiterte Garantie

Weltweit gültig in Hinblick auf Tripp Trapp® Newborn Set, im Folgenden als Produkt bezeichnet.

BESCHWERDERECHT

Der Kunde hat das Recht, sich gemäß den jeweils gültigen Verbraucherschutzgesetzen, die von Land zu Land unterschiedlich sein können, zu beschweren.

Im Allgemeinen gewährt STOKKE AS keine weiteren Rechte zu den jeweils gültigen gesetzlichen Rechten, obwohl auf die unten erläuterte „Erweiterte Garantie“ verwiesen wird. Die Rechte des Kunden im Rahmen der jeweils gültigen Verbraucherschutzgesetze gelten zusätzlich zu den Rechten der „Erweiterten Garantie“ und werden davon nicht berührt.

STOKKE „ERWEITERTE GARANTIE“

STOKKE AS, Parkgata 6, N-6003 Ålesund (Norwegen) bietet jedoch eine erweiterte Produktgarantie für Kunden an, die ihr Produkt über unsere Website www.stokkewarranty.com in unserer Datenbank registrieren. Nach erfolgter Registrierung erhält der Kunde die Garantieurkunde per E-Mail oder Briefpost.

Die Registrierung in der Garantiedatenbank gewährt dem Besitzer einer „Erweiterten Garantie“ folgende Rechte:

- **3 Jahre Garantie hinsichtlich Herstellungsfehlern am Produkt.**

Die „Erweiterte Garantie“ gilt auch, wenn das Produkt als Geschenk erhalten oder gebraucht erworben wurde. Daher kann die „Erweiterte Garantie“ von jedem in Anspruch genommen werden, der innerhalb des Garantiezeitraums Besitzer des Produkts ist, vorausgesetzt er/sie kann den Garantieschein vorlegen.

Die „Erweiterte Garantie“ von STOKKE gilt unter folgenden Bedingungen:

- Üblicher Gebrauch.
- Das Produkt wird nur für den vorgesehenen Zweck verwendet.
- Das Produkt wird im normalen Maß gepflegt, siehe Pflege/Gebrauchsanweisung.
- Bei Inanspruchnahme der „Erweiterten Garantie“ muss der Garantieschein gemeinsam mit dem Originalkaufbeleg (mit Datum) vorgelegt werden. Dies gilt auch für Besitzer, die das Produkt gebraucht erworben haben, oder Nachbesitzer.
- Das Produkt ist in seinem Originalzustand, d.h. die verwendeten Teile stammen von STOKKE und sind nur für den Gebrauch mit oder in Verbindung mit dem Produkt gedacht. Alle Abweichungen hiervon erfordern eine vorherige schriftliche Zustimmung von STOKKE.
- Die Seriennummer des Produkts ist vorhanden und wurde nicht entfernt.

Die „Erweiterte Garantie“ von STOKKE deckt Folgendes nicht ab:

- Zustände, die durch normale Entwicklungen an den Teilen des Produkts entstehen (z. B. Farbveränderungen, Abnutzung).
- Zustände, die durch geringfügige Abweichungen an den Materialien entstehen (z. B. Farbunterschiede zwischen Teilen).
- Zustände, die durch großen Einfluss externer Faktoren wie Sonne/Licht, Temperatur, Feuchtigkeit, Umweltverschmutzung, usw. verursacht werden.
- Schaden, der durch Unfälle/Unfälle entsteht, zum Beispiel
- Schäden, die durch Unfälle/Missgeschicke ausgelöst werden, z. B. andere Objekte, die mit dem Produkt zusammengestoßen sind, oder Personen, die mit dem Produkt kollidiert sind und es umgestoßen haben. Gleiches gilt, wenn das Produkt überladen war, z. B. in Hinblick auf das Gewicht, das darauf abgelegt wurde.
- Schaden, der durch externen Einfluss am Produkt verursacht wird, zum Beispiel, wenn das Produkt als Gepäck versendet wird.
- Folgeschäden, zum Beispiel Schaden, der an Personen und/oder anderen Gegenständen verursacht wird.

- Wenn das Produkt mit Zubehör ausgestattet wurde, die nicht von Stokke stammen, wird die «Erweiterte Garantie» ungültig.
- Die „Erweiterte Garantie“ gilt nicht für Zubehör, das zusammen mit dem Produkt oder zu einem späteren Zeitpunkt erworben oder zur Verfügung gestellt wird.

STOKKE wird im Rahmen der „Erweiterten Garantie“:

- Die fehlerhaften Teile ersetzen oder – nach STOKKES Ermessen – reparieren oder bei Bedarf das Produkt als Ganzes ersetzen, vorausgesetzt das Produkt wird zu einem Wiederverkäufer gebracht.
- Die üblichen Transportkosten für Ersatzteile/das Produkt von STOKKE an den Wiederverkäufer, von dem das Produkt erworben wurde, übernehmen. Im Rahmen dieser Garantie werden keine Reisekosten des Käufers übernommen.
- Sich das Recht vorbehalten, zum Zeitpunkt, zu dem die Garantie in Anspruch genommen wird, fehlerhafte Teile durch Teile zu ersetzen, die ein ähnliches Design haben.
- Sich das Recht vorbehalten, in Fällen, in denen das entsprechende Produkt zum Zeitpunkt, zu dem die Garantie in Anspruch genommen wird, nicht mehr hergestellt wird, ein Ersatzprodukt zu liefern. Solch ein Produkt wird von entsprechender Qualität und entsprechendem Wert sein.

Inanspruchnahme der „Erweiterten Garantie“:

Im Allgemeinen müssen alle Anfragen hinsichtlich der „Erweiterten Garantie“ an den Wiederverkäufer gerichtet werden, von dem das Produkt erworben wurde. Solch eine Anfrage muss sobald wie möglich nach Entdeckung eines Fehlers erfolgen und mit dem Garantieschein und dem Originalkaufbeleg eingeschickt werden. Es muss eine Dokumentation/ein Nachweis zur Bestätigung des Herstellerfehlers vorgelegt werden, üblicherweise, indem das Produkt zum Wiederverkäufer gebracht wird oder anderweitig dem Wiederverkäufer oder einem Verkäufer von STOKKE zur Prüfung vorgelegt wird.

Der Fehler wird gemäß den vorangegangenen Bedingungen behoben, wenn der Wiederverkäufer oder ein Verkäufer von STOKKE feststellt, dass der Schaden durch einen Herstellerfehler entstanden ist.

DK

VIGTIGT! LÆS OMHYGGELIGT OG GEM TIL SENERE BRUG

Vigtig information

- Undlad at bruge produktet, hvis en komponent er ødelagt eller mangler.
- Rengør plastdelene med varmt vand og mild sæbe. Farverne kan ændre sig, hvis stolen udsættes for sollys.
- Produktet er beregnet til børn, der vejer op til 9 kg, er 0 til 6 måneder gamle eller kan sidde selv.
- autostole

ADVARSEL!

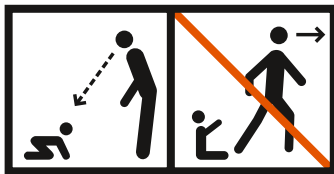

Følg disse instruktioner.

Barnets sikkerhed er dit ansvar.

- Efterlad aldrig barnet uden opsyn.
- Brug altid selen.
- Falderisiko: Sørg for, at dit barn ikke klatrer på stolen.
- Undlad at bruge produktet, medmindre alle komponenter er monteret korrekt og justeret.
- Vær opmærksom på faren ved åben ild og andre kilder til stærk varme i nærheden af produktet.
- Vær opmærksom på risikoen for, at stolen kan vælte, hvis dit barn skubber sine fødder op mod et bord eller lignende.
- Dette produkt må kun bruges monteret på højstolen. Sæt ALDRIG produktet på gulvet eller på en hævet overflade, mens dit barn sidder i det.
- Forsøg ikke at sætte produktet på højstolen eller fjerne det derfra, mens barnet sidder i det.
- Du må aldrig løfte eller bære dette produkt, mens barnet sidder i det.
- Sørg for, at selen sidder korrekt. Justeres efterhånden som dit barn vokser.
- Dette produkt er ikke beregnet til søvn i længere tid.
- Lad ikke andre børn lege med dette produkt.
- Vær opmærksom på risikoen for, at barnet forsøger at kravle op på eller vælte produktet.
- Legetøjsbøjlen er kun beregnet til blødt legetøj, der ikke vejer over 100 g.
- Brug aldrig legetøjsbøjlen til at bære dette produkt.

- Dette produkt er ikke en erstatning for en lift eller en seng. Hvis dit barn har brug for at sove, skal det ligge i en passende lift eller seng.
- Undlad at bruge tilbehør eller reservedele, der ikke er godkendt af producenten.
- Kvælningsrisiko: Dette produkt må ikke bruges, når barnet skal spise, uanset typen af mad.

Klageret og Udvidet Garanti

Gælder over hele verden for Tripp Trapp® Newborn Set, herefter benævnt produktet.

REKLAMATIONSRET

Kunden har reklamationsret i henhold til den til enhver tid gældende brugerbeskyttelseslovgivningen. Denne lovgivning kan variere fra land til land.

Generelt yder STOKKE AS ikke yderligere rettigheder udover dem, der er stipuleret af den enhver tid gældende lovgivning, skønt der henvises til den «Udvidede Garanti» beskrevet nedenfor. De rettigheder, kunden ifølge den til enhver tid gældende forbrugerbeskyttelseslovgivning har, er et supplement til den «Udvidede Garanti» og påvirkes ikke heraf.

STOKKE® "UDVIDET GARANTI"

Men STOKKE AS, Parkgata 6, N-6003 Ålesund, Norge, yder en "udvidet garanti" til kunder, der registrerer deres produkt i vores garantidatabase. Det kan gøres via vores hjemmeside www.stokkewarranty.com. Efter registrering vil der blive udstedt et garantibevis, som sendes til kunden elektronisk (e-mail) eller med almindelig post.

Registrering i Garanti-databasen berettiger ejeren til en «Udvidet Garanti» som følger:

- 3-års garanti mod alle fabriktionsfejl ved produktet.

Den «Udvidede Garanti» gælder også, hvis produktet er modtaget som gave eller er købt brugt. Som følge heraf kan den «Udvidede Garanti» bringes i anvendelse af hvem der end måtte være produktets ejer til hver en tid, inden for garantiperioden og afhængigt af at garantibeviset fremvises af ejeren.

STOKKES «Udvidede Garanti» er betinget af følgende:

- Normalt brug.
- At produktet kun har været brugt til det formål, produktet er beregnet til.
- At produktet har gennemgået almindelig vedligeholdelse som beskrevet i vedligeholdelses-/brugsvejledningen.
- Når den «Udvidede Garanti» bringes i anvendelse, skal garantibeviset fremvises sammen med den originale datomærkede bon. Dette gælder også for alle sekundære eller efterfølgende ejere.
- At produktet optræder i original stand. Herunder, at de eneste dele der er anvendt er blevet leveret fra STOKKE og er beregnet til brug på eller sammen med produktet.
- Alle afvigelser herfra kræver forudgående samtykke fra STOKKE.
- At produktets serienummer ikke er blevet ødelagt eller fjernet.

STOKKES «Udvidede Garanti» dækker ikke:

- Problemer som følge af normal udvikling i de dele, der udgør produktet (f.eks. farveændringer så vel som slitage).
- Problemer som følge af mindre materialeforskelle (f.eks. farveforskelle på dele).
- Problemer som følge af voldsomme indvirkninger fra eksterne kilder som sol/lys, temperatur, fugtighed, miljøforurening, etc.
- Skader opstået ved uheld - f.eks. at noget er stødt ind i produktet eller en person har væltet produktet ved at støde ind i det. Det samme gør sig gældende, hvis produktet har været overbelastet, f.eks. med hensyn til den vægt det har været udsat for.
- Skader påført produktet via ekstern indvirkning, for eksempel når produktet fragtes som bagage.

- Følgeskader, for eksempel skader påført personer og/eller genstande af enhver art.
- Hvis produktet er blevet udstyret med nogen former for tilbehør, som ikke er leveret af Stokke, vil den «Udvidede Garanti» bortfalde.
- Den «Udvidede Garanti» vil ikke dække tilbehør, som er købt eller leveret sammen med produktet, eller på et senere tidspunkt.

Under den «Udvidede Garanti» vil STOKKE:

- Udskifte eller – efter STOKKES skøn – reparere den defekte del eller produktet i dets helhed (om nødvendigt), forudsat at produktet afleeres til en forhandler.
- Dække normale transportomkostninger for alle udskiftningsdele/-produkter fra STOKKE til den forhandler, hvor produktet er købt. Garantibetingelserne dækker ikke købers eventuelle rejseomkostninger.
- Forbeholde sig retten til at udskifte, på det tidspunkt hvor garantien bringes i anvendelse, defekte dele med dele af nogenlunde samme type.
- Forbeholde sig retten til at levere et erstatningsprodukt i de tilfælde, hvor det relevante produkt ikke længere fremstilles på det tidspunkt, hvor garantien bringes i anvendelse. Sådanne produkter skal være af tilsvarende kvalitet og værdi.

Sådan bringes den «Udvidede Garanti» i anvendelse:

Generelt skal alle henvendelser, der har med den «Udvidede Garanti» at gøre, rettes til den forhandler, hvor produktet er købt. Sådanne henvendelser skal rettes så hurtigt som muligt efter fejlen er opdaget og skal ledsages af garantibeviset samt den originale bon. Dokumentation/bevis, der bekræfter fabriksfejlen, skal fremlægges, som regel ved at bringe produktet tilbage til forhandleren, eller på anden vis fremlægges til inspektion af forhandleren eller en salgsrepræsentant fra STOKKE. Hvis forhandleren eller salgsrepræsentanten fra STOKKE konstaterer, at skaden skyldes en fabriksfejl, vil den blive udbedret i overensstemmelse med ovenstående bestemmelser.

EE

TÄHTIS! LUGEGE HOOLIKALT LÄBI JA HOIDKE EDASPIDISEKS ALLES

Tähtis teave

- Ärge kasutage toodet, kui selle mõni osa on purunenud, rebenenud või puudub.
- Puhastage plastosad sooja vee ja pehme seebiga. Päikese käes hoidmisel võivad tooli värvid muutuda
- Toode on ette nähtud lastele kehakaaluga kuni 9 kg, vanuses 0–6 kuud või kuni laps suudab iseseisvalt istuda, ükskõik milline neist tähtub varem.

⚠ HOIATUS

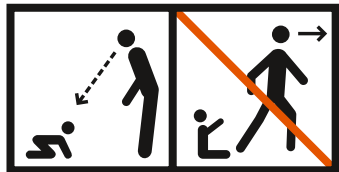

Järgige juhiseid.

Teie vastutate lapse ohutuse eest.

- Ärge jätke last kunagi järelevalveta.
- Kinnitage alati rihmad.

- Kukkumisoht: Ärge lubage lapsel tootele ronida.
- Toodet võib kasutada vaid sel juhul, kui kõik selle osad on õigesti paigaldatud ja reguleeritud.
- Arvestage toote läheduses oleva lahtise tule ja muude tugevate soojusallikate ohtlikkusega.
- Arvestage kallutamisohtu, mis tekib, kui laps lükkab jalad vastu lauda või muud objekti.
- Kasutage seda toodet ainult kõrgele toolile kinnitatuna. ÄRGE asetage toodet koos lapsega põrandale või kõrgemale pinnale.
- Ärge püüdke seda toodet koos lapsega kõrgele toolile paigutada ega sellele eemaldada.
- Ärge tõstke ega kandke seda toodet koos lapsega.
- Veenduge, et rihmad on paigaldatud liibuvalt. Lapse kasvades reguleerige neid regulaarselt.
- See toode ei ole ette nähtud pikaajaliseks magamiseks.
- Ärge lubage lapsel tootega mängida.
- Vältige ohtu, et laps püüaks tootele ronida või seda ümber kallutada.
- Mänguasjakaar on ette nähtud ainult pehmetele mänguasjadele maksimaalse kaaluga 100 g / 0,22 naela.
- Toodet ei tohi kunagi tõsta mänguasjakaarest.
- See toode ei asenda voodit ega võrevoodit. Kui lapsel on vaja magada, tuleb ta asetada sobivasse voodisse või võrevoodisse.
- Kasutada võib vaid tootja heakskiidetud tarvikuid ja varuosi.

- Lämpumisoht: toodet ei tohi kasutada imikute toitmiseks ükskõik millise toiduga.

Pretensiooniõigus ja pikendatud garantiid

Kohaldatav kõikjal maailmas tootele Tripp Trapp® Newborn Set, edaspidi nimetatud „toode“.

PRETENSIOONIÕIGUS

Kliendil on õigus esitada igal ajal pretensioone kohaldatavate tarbijakaitsealaste õigusaktide alusel, mis võivad riigiti erineda. STOKKE AS ei anna üldiselt täiendavaid õigusi lisaks hetkel kohaldatavate õigusaktidega ette nähtud õigustele, kuid lähtub allpool kirjeldatud pikendatud garantiist. Kliendi õigused tulenevalt praegu kohaldatavatest tarbijakaitsealastest õigusaktidest lisanduvad pikendatud garantiis ette nähtud õigustele ega ole viimastest mõjutatud.

STOKKE PIKENDATUD GARANTII

STOKKE AS, Parkgata 6, N-6003 Älesund, Norra, annab pikendatud garantiid klientidele, kes registreerivad oma toote meie garantiide andmebaasis. Seda võib teha meie veebilehe www.stokkewarranty.com kaudu. Pärast registreerimist väljastatakse garantiitunnistus, mis saadetakse kliendile elektrooniliselt (e-postiga) või tavapostiga. Registreerimine garantiide andmebaasis annab omanikule õiguse järgmisele pikendatud garantiile:

- 3-aastane garantiid toote tootmisdefektide suhtes.

Pikendatud garantiid kehtib ka toote omandamisest kingitusena või kasutatud toote ostmisel. Seega võib pikendatud garantiid kasutada garantiitaja jooksul toote igakordne omanik, kes esitab garantiitunnistuse.

STOKKE pikendatud garantiil on järgmised tingimused.

- Tavapärase kasutamine.
- Toodet on kasutatud ainult selle ettenähtud otstarbeks.
- Toodet on tavapäraselt hooldatud hooldus-/kasutusjuhendis kirjeldatud viisil.
- Pikendatud garantiit nõude esitamisel tuleb esitada garantiitunnistus koos algse ostukviitungiga, millel on kuupäevatempli jäljend. Sama kehtib ka kasutatud toote omaniku suhtes.
- Toote seerianumber ei tohi olla hävinud ega eemaldatud.

STOKKE pikendatud garantiit ei kata:

- toote osade normaalseid muutusi (nt värvimuutusi, kulumist);
- materjalide vahesid varieerumisi (nt osadevahelisi värvimuutusi);
- väliste tegurite, nt päikese/valguse, temperatuuri, õhuniiskuse, keskkonnasaaste vms äärmuslikest mõjudest põhjustatud probleeme;
- õnnetusjuhtumitest/hoolelusest põhjustatud kahjustusi, nt kui teised esemed on põrkunud toote vastu või kui keegi on selle ümber ajanud. Sama kehtib, kui toodet on üle koormatud, näiteks asetatud sellele raskusi;
- väliste mõjude tõttu tekkinud kahjustusi, näiteks toote transportimisel pagasis;
- kaudseid kahjustusi, näiteks isikutele ja/või esemetele põhjustatud kahju.
- Pikendatud garantiit katke, kui tootele on paigaldatud tarvikuid, mis ei ole Stokke tarnitud.
- Pikendatud garantiit ei ole kohaldatav koos tootega või hiljem ostetud või tarnitud tarvikute suhtes.

STOKKE pikendatud garantiit kohaselt:

- vahetatakse või – STOKKE valikul – remonditakse defektne osa või (vajaduse korral) kogu toode toote üleandmisel jaemüüjale;
- kaetakse vahetusosa/toote normaalne veokulu STOKKE-lt jaemüüjale, kellelt toode osteti – ostja veokulusid garantiit tingimuste kohaselt ei kaeta;
- on STOKKE-lt õigus asendada garantiinõude korral defektsed osad ligikaudu sama konstruktsiooniga osadega;

- on STOKKE-lt õigus tarnida asendustoodet, kui garantiinõude esitamise ajal asjassepuutuvat toodet enam ei valmistata. See toode peab olema samaväärsel kvaliteedi ja väärtusega.

Kuidas pikendatud garantiit nõuet esitada

Kõik nõuded pikendatud garantiit alusel esitatakse üldjuhul jaemüüjale, kellelt toode osteti. Nõue esitatakse niipea kui võimalik pärast defekti avastamist ja sellele lisatakse garantiitunnistus ja algne ostukviitung.

Esitatakse tootmisdefekti olemasolu kinnitavad dokumendid/tõendid, tavaliselt toote edasimüüjale esitamise teel või muul viisil kontrollimiseks edasimüüjale või STOKKE müügiesindajale. Defekt kõrvaldatakse eeltoodud tingimuste kohaselt, kui edasimüüja või STOKKE müügiesindaja määrab kindlaks, et kahjustuse on põhjustanud tootmisdefekt.

ES

¡ IMPORTANTE ! LÉELO ATENTAMENTE Y GUÁRDALO PARA FUTURA REFERENCIA.

Información importante

- No use el producto en caso de falta, desgaste o rotura de alguna de sus partes
- Lave las partes de plástico con agua templada y jabón neutro. Los colores pueden variar tras la exposición de la silla al sol.

- El producto ha sido diseñado para el uso de hasta 9kg, 0-6 meses o hasta que el niño haya aprendido a sentarse sin ayuda, siendo el límite cualquiera de las condiciones previas.

⚠ ATENCIÓN:

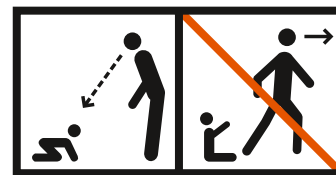

Siga estas instrucciones.

La seguridad del niño es su responsabilidad.

- Nunca deje al niño sin supervisión
- Utilice siempre el sistema de seguridad
- Peligro de caída: evite que su niño escale en el producto
- No utilice el producto a no ser que todos los componentes hayan sido ajustados e instalados correctamente.
- Tenga en cuenta el riesgo que presentan el fuego y otras fuentes de calor fuerte en las inmediaciones del producto.
- Tenga presente el riesgo existente de caída cuando los niños empujen con los pies contra la mesa o cualquier otro objeto
- Utiliza este producto únicamente con la trona. NUNCA coloques el producto sobre el suelo o una superficie elevada mientras tu hijo está en él.

- No intentes colocar ni quitar este producto de la trona mientras el niño está en ella.
- Nunca levantes o transportes este producto con un niño en él.
- Asegúrate de que la correa quede ajustada de manera cómoda. Ajústala con regularidad conforme el niño crece.
- Este producto no ha sido diseñado para dormir en él durante períodos prolongados.
- No dejes que los niños jueguen con este producto.
- Existe el riesgo de que el niño intente subirse o volcar el producto.
- La barra de juguetes ha sido diseñada para aguantar el peso de juguetes pequeños de tipo peluche con un peso máximo de 100 g.
- No uses la barra de juguetes para transportar este producto.
- Este producto no se puede utilizar como capazo o cama. Si tu hijo necesita dormir, deberás colocarlo en un capazo o cama.
- No uses accesorios o piezas de repuesto diferentes a las aprobadas por el fabricante.
- Peligro de asfixia: este producto no debe ser usado para dar ningún tipo de comida a niños.

Derecho de reclamación y garantía extendida

Aplicable en todo el mundo con respecto a Tripp Trapp® Newborn Set, en lo sucesivo denominado el producto.

DERECHO DE RECLAMACIÓN

El cliente tiene derecho a la reclamación de conformidad con la legislación aplicable de protección al consumidor en cualquier momento, teniendo en cuenta que la legislación puede variar en función del país de que se trate.

Por lo general, STOKKE AS no otorga derechos complementarios que supongan una mejora de los establecidos en la legislación aplicable en cualquier momento, aunque se hará referencia a la «Garantía ampliada» a continuación. Los derechos del consumidor bajo la legislación aplicable de protección al consumidor en cualquier momento, son complementarios a las garantías de la «Garantía ampliada» y no afectan a la misma.

«GARANTÍA EXTENDIDA» DE STOKKE®

However, STOKKE AS, Parkgata 6, N-6003 Ålesund, Norway, grants an "Extended Warranty" to customers who register their product in our Sin embargo, STOKKE AS, Parkgata 6, N-6003 Ålesund, Noruega, otorga una "garantía extendida" a clientes que registren su producto en nuestra base de datos de la garantía. Esto se puede hacer a través de la página web www.stokkewarranty.com. Tras el registro, se emite un certificado de garantía que se envía al cliente por correo electrónico o postal.

«Garantía ampliada» que consta de:

Una garantía de tres años sobre cualquier defecto de fabricación del producto.

La «Garantía ampliada» también es aplicable si el producto se ha recibido como regalo o si se ha comprado de segunda mano. Por lo tanto, cualquier persona que sea propietaria del producto podrá apelar a la «Garantía ampliada» en cualquier momento, siempre dentro del período de garantía y con la condición de la presentación del certificado de garantía por parte del propietario.

La «Garantía Extendida» de STOKKE® depende del cumplimiento de las siguientes condiciones:

- Uso normal.
- El producto sólo podrá haberse utilizado para el fin destinado.
- El producto habrá tenido el mantenimiento necesario, siguiendo las instrucciones del manual de mantenimiento o instrucciones.
- Tras la apelación a la «Garantía ampliada», se presentará el certificado de garantía, junto con el recibo de compra original con sello que incluya la fecha de compra. Esto también será de aplicación para propietarios secundarios o posteriores.
- El producto deberá presentarse en su estado original, y, dentro de esta condición, —las piezas utilizadas deberán ser sólo las que haya suministrado STOKKE cuyo fin es su uso en o junto con el producto. Cualquier modificación de esta condición requerirá el consentimiento previo por escrito de STOKKE.
- El número de serie del producto no podrá haber sido destruido o retirado.

Las siguientes circunstancias no quedarán cubiertas por la «Garantía ampliada» de STOKKE:

- Problemas a causa de la evolución normal de las piezas que componen el producto (p. ej. cambios de color, así como desgaste).
- Problemas a causa de pequeñas variaciones en los materiales (p. ej. diferencias de color entre las piezas).
- Problemas a causa de la influencia de factores externos tales como la luz solar, temperatura, humedad, contaminación ambiental, etc.
- Daños ocasionados por accidentes/percances – por ejemplo cualquier objeto que haya chocado con el producto o cualquier persona que haya volcado el producto por colisión. Lo mismo se aplica si se ha sobrecargado el producto, por ejemplo, en términos del peso colocado en el mismo.
- Daños ocasionados en el producto por influencia externa, por ejemplo cuando el producto se envíe como equipaje.
- Daños indirectos, por ejemplo, daños causados a cualquier persona y/o a cualquier otro objeto u objetos.

- Si el producto se equipara con accesorios no suministrados por Stokke, prescribirá la «Garantía ampliada».
- La «Garantía Extendida» no será aplicable a accesorios que se hayan comprado o suministrado junto con el producto o en una fecha posterior.

Bajo la «Garantía Extendida», STOKKE® hará lo siguiente:

- Reemplazar o, si STOKKE así lo prefiere, reparar la pieza defectuosa, o el producto íntegro (si fuera necesario) con la condición de que el producto se entregue a undistribuidor.
- Cubrir los costes normales de transporte para cualquier pieza o producto de reemplazo de STOKKE enviado al distribuidor donde se haya adquirido el producto. Ningún gasto de viaje por parte del comprador quedará cubierto bajo las condiciones de la garantía.
- Reservarse el derecho a sustituir, en el momento en el que se haga uso de la garantía, las piezas defectuosas con piezas que sean aproximadamente del mismo diseño.
- Reservarse el derecho a suministrar un producto sustitutivo en el caso en el que el producto en cuestión ya no se esté fabricando en el momento en que se haga uso de la garantía. Tal producto será de una calidad y un valor equivalentes.

Cómo hacer uso de la «Garantía Extendida»:

Por lo general, todas las peticiones que se refieran a la «Garantía ampliada» se harán al distribuidor donde se haya comprado el producto. Estas peticiones se harán a la menor brevedad tras la detección de cualquier defecto, y se acompañarán del certificado de garantía así como del recibo original de compra.

La documentación o pruebas que confirmen el defecto de fabricación normalmente se presentarán al llevar el producto al distribuidor o, en otro caso, presentándolas al distribuidor o a un representante de ventas de STOKKE para su inspección.

El defecto se subsanará de acuerdo con las disposiciones anteriores si el distribuidor o un representante de ventas de STOKKE determinan que el daño lo ha producido un defecto de fabricación.

FI TÄRKEÄ! LUE HUOLELLISESTI JA SÄILYÄ VASTAISEN VARALLE

Tärkeää tietoa

- Älä käytä tätä tuotetta, jos jokin sen osa on rikki, repeytynyt tai puuttuu.
- Puhdista muoviosat lämpimällä vedellä ja miedolla saippualla. Jos istuin altistuu auringonpaisteelle, sen väri voi muuttua.
- Tätä tuotetta saa käyttää vain siihen saakka, kunnes lapsi saavuttaa 9 kg:n painon tai 6 kuukauden iän tai oppii istumaan ilman tukea.

⚠ VAROITUS:

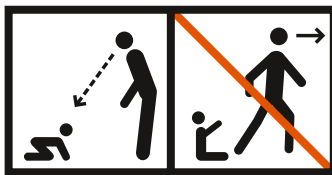

Noudata näitä ohjeita. Lapsen turvallisuus on sinun vastuullasi.

- Älä jätä lasta yksin ilman valvontaa.
- Käytä aina valjaita.

- Putoamisvaara: Älä anna lapsesi käyttää tätä tuotetta kiipeilyyn.
- Käytä tuotetta vain, jos kaikki osat on kiinnitetty ja säädetty oikein.
- Ole varovainen, jos tuotteen lähellä on avotakka tai muu voimakas lämmönlähde.
- Tuoli saattaa keikahtaa, jos lapsi pystyy työntämään jalkansa pöytää tai muuta vastaavaa rakennetta vasten.
- Käytä tätä tuotetta vain syöttötuoliin kiinnitettynä. ÄLÄ KOSKAAN aseta tuotetta lattialle tai millekään korkealle tasolle lapsen ollessa siinä.
- Älä yritä kiinnittää tätä tuotetta syöttötuoliin tai irrottaa sitä syöttötuolista lapsen ollessa siinä.
- Älä nosta tai kannata tätä tuotetta lapsen ollessa siinä.
- Varmista, että valjaat on kiinnitetty tiukasti ja säädä niitä säännöllisesti lapsen kasvaessa.
- Tätä tuotetta ei ole tarkoitettu pitkäaikaiseen nukkumiseen.
- Älä anna lasten leikkiä tällä tuotteella.
- Lapsi voi yrittää kiivetä tuotteeseen tai kaataa sen. Huomioi tämä riski.
- Lelukaari on tarkoitettu korkeintaan 100 grammaa painaville pehmeille leluille.
- Älä kannata tätä tuotetta lelukaaresta.
- Tämä tuote ei korvaa sänkyä tai pinnasänkyä. Jos lapsesi tarvitsee unta, pane hänet sopivaan pinnasänkyyn.

- Älä käytä muita kuin valmistajan hyväksymiä lisävarusteita ja varaosia.
- Tukehtumisvaara: kun vauva on tässä tuottees-
sa, hänelle ei saa syöttää minkäänlaista ruokaa.

Valitusoikeus ja Laajennettu takuu

Sovelletaan maailmanlaajuisesti Tripp Trapp® Newborn Set -tuotteisiin, joihin viitataan jäljempänä tuote-sanalla.

VALITUSOIKEUS

Asiakkaalla on kulloinkin sovellettavan kuluttajansuojalainsäädännön mukainen valitusoikeus; lainsäädäntö voi vaihdella maittain. Yleisesti ottaen STOKKE AS ei myönnä mitään lisäoikeuksia kulloinkin sovellettavan lainsäädännön määrämien lisäksi, vaikka viitataan alla kuvattuun "Laajennettuun takuuseen". Asiakkaan kulloinkin sovellettavan kuluttajansuojalainsäädännön mukaiset oikeudet tulevat "Laajennettuun takuun" lisäksi, eikä se vaikuta niihin.

LAAJENNETTU STOKKE®-TAKUU

STOKKE AS, Parkgata 6, N-6003 Ålesund, Norja, kuitenkin myöntää laajennetun takuun asiakkaille, jotka rekisteröivät tuotteen takuutietokantaamme. Tämä voidaan tehdä osoitteessa www.stokkewarranty.com. Kun tiedot on rekisteröity, asiakkaalle lähetetään takuutodistus sähköpostitse tai tavallisena kirjeenä. Rekisteröityminen Takuutietokantaan oikeuttaa omistajan "Laajennettuun takuuseen" seuraavasti:

- Kolmivuotinen takuu tuotteen valmistusvian varalta.

"Laajennettu takuu" pätee myös, jos tuote on saatu lahjana tai ostettu käytettynä. Täten "Laajennettuun takuuseen" voi vedota kuka tahansa, joka on kulloinkin tuotteen omistaja takuuajana, sillä ehdolla, että omistaja esittää takuutodistuksen ja alkuperäisen ostokuitin

STOKKEN "Laajennettu takuu" on seuraavien ehtojen alainen:

- Normaali käyttö.
- Tuotetta on käytetty vain sen käyttötarkoitukseen.
- Tuotetta on huollettu normaalisti huolto-/käyttöohjeessa kuvatulla tavalla.
- "Laajennettuun takuuseen" vedottaessa on esitettävä takuutodistus ja alkuperäinen päiväyksellä varustettu ostokuitti. Tämä koskee myös toista tai myöhempää omistajaa.
- Tuote on alkuperäisessä tilassaan, ja kaikki käytetyt osat ovat STOKKEN toimittamia ja tarkoitettuja käytettäväksi tuotteessa tai sen kanssa. Kaikki poikkeamat tästä vaativat STOKKEN kirjallisen ennakkosuostumuksen.
- Tuotteen sarjanumeroa ei ole tuhottu tai poistettu.

STOKKEN "Laajennettu takuu" ei kata:

- Tuotteen muodostavien osien normaalin kehityksen aiheuttamia seikkoja (esim. värimuutokset ja kuluminen).
- Materiaalien pienten vaihteluiden aiheuttamia seikkoja (esim. värierot osien välillä).
- Ulkoisten tekijöiden, kuten auringon/valon, lämpötilan, kosteuden, ympäristösaasteiden jne., äärimmäisen vaikutuksen aiheuttamia seikkoja.
- Onnettomuuksien/vahinkojen aiheuttamia seikkoja - esimerkiksi jos toinen esine on kolahtanut tuotteeseen tai jos joku on kaatanut tuotteen törmäämällä siihen. Sama koskee myös tilannetta, jossa tuotetta on ylikuormitettu esimerkiksi siihen kohdistuneen painon vuoksi.
- Ulkoisen vaikutuksen tuotteeseen aiheu tamaa vauriota, esimerkiksi kuljetettaessa tuotetta matkatavarana.

- Väillisiä vahinkoja, esimerkiksi henkilöille ja/tai esineille aiheutettuja vammoja tai vaurioita.
- Jos tuotteeseen on asennettu lisävarusteita, jotka eivät ole Stokken toimittamia, "Laajennettu takuu" raukeaa.
- "Laajennettu takuu" ei koske lisävarusteita, jotka on hankittu tai toimitettu tuotteen kanssa tai myöhemmin.

"Laajennetun takuun" puitteissa STOKKE:

- Korvaa tai – mikäli STOKKE katsoo paremmaksi – korjaa viallisen osan tai koko tuotteen (mikäli tarpeen) sillä ehdolla, että tuote toimitetaan jälleenmyyjälle.
- Kattaa korvaavan osan/tuotteen normaalit kuljetuskulut STOKKELTA jälleenmyyjälle, jolta tuote on ostettu. Takuun puitteissa ei kateta mitään ostajan matkakuluja.
- Varaa itselleen oikeuden korvata takuuseen vedottaessa vialliset osat osilla, jotka ovat suunnilleen samarakenteisia.
- Varaa itselleen oikeuden toimittaa korvaava tuote tapauksissa, joissa asianomaista tuotetta ei enää valmisteta takuuseen vedottaessa. Tällaisen tuotteen on oltava vastaava laadultaan ja arvoltaan.

Kuinka vedota "Laajennettuun takuuseen":

Yleisesti ottaen kaikki "Laajennettuun takuuseen" liittyvät pyynnöt on tehtävä jälleenmyyjälle, jolta tuote on ostettu. Tämä pyyntö on tehtävä niin pian kuin mahdollista vian havaitsemisen jälkeen, ja siihen on liitettävä takuutodistus ja al-kuperäinen ostokuitti. Dokumentaatio/todiste, joka osoittaa valmistusvian, on esitettävä, yleensä tuomalla tuote jälleenmyyjälle tai muutoin esittämällä se jälleenmyyjälle tai STOKKEN myyntiedustajal tarkastettavaksi. Vika korjataan yllä olevien ehtojen mukaisesti, jos jälleenmyyjä tai STOKKEN myyntiedustaja määrittelee, että vaurio on valmistusvian aiheuttama.

IMPORTANT ! À LIRE ATTENTIVEMENT ET À CONSERVER POUR TOUTE RÉFÉRENCE ULTÉRIEURE

Informations importantes

- Ne pas utiliser le produit si vous constatez que des pièces sont endommagées, déchirées ou manquantes.
- Nettoyage des parties en plastique avec de l'eau chaude et du savon. Les couleurs peuvent changer en cas d'exposition à la lumière naturelle.
- Le produit est destiné aux enfants dès la naissance jusqu'à 6 mois (9 kg max), aou avant si l'enfant peut s'asseoir sans aide.»

⚠ VAROITUS:

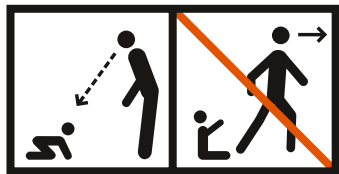

Merci de bien vouloir suivre ces instructions.

La sécurité de votre enfant relève de votre responsabilité.

- Ne jamais laisser votre enfant sans surveillance
- Toujours utiliser les systèmes d'harnais ou d'attaches de sécurité du produit
- Risque de chute: empêchez votre enfant de grimper sur le produit
- Ne jamais utiliser le produit sans s'assurer au préalable que tous les composants du produit soient correctement assemblés et ajustés.
- Soyez attentif au risque d'inflammabilité du produit. si celui ci trouve proche d'une source de chaleur
- Soyez attentif au risque de basculement si votre enfant prend appui avec ses pieds sur une surface tels que tables, meubles ou murs
- Utilisez ce produit uniquement lorsqu'il est fixé à la chaise haute. Ne placez JAMAIS le produit sur le sol ou sur une surface surélevée lorsque votre enfant y est installé.
- N'essayez pas de placer le produit sur une chaise haute ou de l'en enlever si un enfant y est installé.
- Ne soulevez ni ne transportez jamais le produit si un enfant y est installé.
- Assurez-vous que le harnais est bien ajusté. Ajustez régulièrement à mesure que votre enfant grandit.
- Le produit n'est pas conçu pour de longues périodes de sommeil.
- Ne laissez pas les enfants jouer avec ce produit.

- Sachez que l'enfant peut tenter de s'accrocher au produit ou le faire basculer.
- Il convient d'installer uniquement des jouets mous d'un poids maximum de 100 grammes sur le mobile.
- N'utilisez jamais le mobile pour porter le produit.
- Ce produit ne remplace ni une nacelle ni un lit. Si l'enfant a besoin de dormir, installez-le dans une nacelle ou un lit adapté.
- N'utilisez pas d'accessoires ou de pièces de rechange non approuvés par le fabricant.
- Risque d'étouffement: n'utilisez jamais ce produit pour faire manger un nourrisson.

Droit de réclamation et extension de garantie

En ce qui concerne Tripp Trapp® Newborn Set, ci-après dénommé le produit, garantie applicable dans le monde entier.

DROIT DE RÉCLAMATION

Le client bénéficie d'un droit de réclamation, conformément à la législation sur la protection des consommateurs applicable à un moment donné, cette législation étant susceptible de varier d'un pays à l'autre.

D'un point de vue général, STOKKE AS n'accorde aucun droit supplémentaire en plus de ceux qui sont établis par la législation applicable à un moment donné, même si une référence est faite à «l'extension de garantie» décrite ci-dessous. Les droits du client au

titre de la législation sur la protection des consommateurs applicable à un moment donné viennent s'ajouter à ceux de «l'extension de garantie», qui n'ont aucune influence sur ces derniers.

GARANTIE ÉTENDUE STOKKE®

Toutefois, STOKKE AS, Parkgata 6, N-6003 Ålesund, Norvège, accorde une « Garantie étendue » aux clients qui enregistrent leur produit dans notre Base de données de garantie. Pour cela, il convient de passer par la page Web www.stokkewarranty.com. Lors de l'enregistrement, un certificat de garantie est émis et envoyé au client par voie électronique (e-mail) ou par courrier ordinaire. L'enregistrement dans la base de données Garantie accorde au propriétaire une «extension de garantie» comme suit :

- **Garantie de 3 ans contre tout défaut de fabrication du produit.**

«L'extension de garantie» s'applique également si le produit a été reçu en cadeau ou a été acheté d'occasion. Par conséquent, «l'extension de garantie» peut être invoquée par le propriétaire du produit à un moment donné, quel qu'il soit, au cours de la période de garantie et sous réserve de la présentation du certificat de garantie par le propriétaire.

«L'extension de garantie» STOKKE dépend des conditions suivantes :

- Utilisation normale.
- Le produit n'a été utilisé que dans le cadre de l'usage qui lui est prévu.
- Le produit a bénéficié d'un entretien ordinaire, tel que décrit dans le manuel d'entretien/d'instructions.
- Lorsque «l'extension de garantie» est invoquée, le certificat de garantie doit être présenté, ainsi que la preuve d'achat d'origine datée. Ceci s'applique également au propriétaire secondaire ou ultérieur.
- Le produit doit apparaître dans son état d'origine, à condition que les seules pièces utilisées aient été fournies par STOKKE et soient prévues pour une utilisation sur, ou avec, le produit. Toute déviation des présentes nécessite l'accord écrit préalable de STOKKE.
- Le numéro de série du produit n'a pas été détruit ni retiré.

«L'extension de garantie» STOKKE ne couvre pas :

- Les problèmes causés par l'évolution normale des pièces composant le produit (ex. changements de coloration et usure).
- Les problèmes causés par des variations mineures au niveau des matériaux (ex. différences de couleur entre les pièces).
- Les problèmes causés par l'influence extrême de facteurs extérieurs tels que le soleil/la lumière, la température, l'humidité, la pollution environnementale, etc.
- Dommage occasionné par des accidents, tels que des chutes en hauteur. Il en va de même lorsque le produit a reçu une charge supérieure à la normale.
- Dommage causé par un(e) accident/circonstance fortuite – par exemple tout objet ayant heurté le produit ou toute personne entrée en collision avec le produit et l'ayant renversé. Il en est de même si le produit a été surchargé en raison, par exemple, du poids que l'on y aurait placé.
- Les dommages indirects, par exemple les dommages infligés par des personnes et/ou d'autres objets.
- Si le produit a été équipé d'accessoires qui n'ont pas été fournis par Stokke, «l'extension de garantie» prend fin.
- «L'extension de garantie» ne s'applique pas aux accessoires qui ont été achetés ou fournis en même temps que le produit, ou à une date ultérieure.

Dans le cadre de «l'extension de garantie», STOKKE :

- Remplacera ou, si STOKKE préfère, réparera la pièce défectueuse, ou le produit dans son intégralité (si nécessaire), à condition que le produit soit amené chez un revendeur.
- Couvrira les frais de transport normaux relatifs à toute pièce ou tout produit STOKKE de rechange au profit du revendeur auprès duquel le produit a été acheté. Aucun frais de transport de la part de l'acheteur n'est couvert aux termes de la garantie.
- Se réservera le droit de remplacer, au moment de l'invocation de la garantie, les pièces défectueuses par des pièces d'une conception sensiblement similaire.
- Se réservera le droit de fournir un produit de rechange dans le cas

où le produit ne serait plus fabriqué au moment de l'invocation de la garantie. Ledit produit de rechange devra être d'une qualité et d'une valeur équivalentes.

Comment invoquer «l'extension de garantie» :

En général, toutes les demandes relatives à «l'extension de garantie» seront effectuées auprès du revendeur chez qui le produit a été acheté. Une telle demande devra être effectuée dès que possible après la découverte du défaut, et sera accompagnée du certificat de garantie, ainsi que de la preuve d'achat d'origine. Toute documentation/preuve confirmant le défaut de fabrication sera présentée en amenant généralement le produit chez le revendeur, ou en le présentant autrement au revendeur ou à un représentant commercial de STOKKE en vue d'un contrôle. Le défaut sera résolu conformément aux dispositions mentionnées ci-dessus si le revendeur ou un représentant commercial de STOKKE détermine que les dommages ont été provoqués par un défaut de fabrication.

GR

ΣΗΜΑΝΤΙΚΟ! ΔΙΑΒΑΣΤΕ ΠΡΟΣΕ- ΚΤΙΚΑ ΤΙΣ ΟΔΗΓΙΕΣ ΚΑΙ ΦΥΛΑΞΤΕ ΤΕΣ ΓΙΑΤΙ ΙΣΩΣ ΣΑΣ ΦΑ-

ΝΟΥΝ ΧΡΗΣΙΜΕΣ ΣΤΟ ΜΕΛΛΟΝ.

Σημαντικές πληροφορίες

- Μη χρησιμοποιήσετε το προϊόν αν κάποιο εξάρτημα είναι σπασμένο ή σχισμένο ή λείπει.
- Καθαρίστε τα πλαστικά εξαρτήματα με ζεστό νερό και ήπιο σαπούνι. Αν αφήσετε την καρέκλα εκτεθειμένη στο φως του ήλιου, ενδέχεται αλλάξουν τα χρώματά της.
- Το προϊόν προορίζεται για παιδιά έως και 9 kg, 0-6 μηνών ή για όταν το παιδί θα μπορεί να κάθεται χωρίς βοήθεια, όποια από τις δύο περιπτώσεις προκύψει πρώτη.

ΠΡΟΕΙΔΟΠΟΪΗΣΗ:

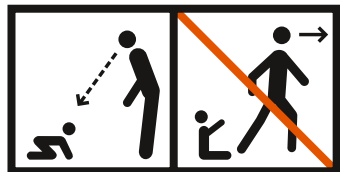

Ακολουθήστε αυτές τις οδηγίες.

Εσείς έχετε την ευθύνη για την ασφάλεια του παιδιού σας.

- Μη αφήνετε ποτέ το παιδί χωρίς επίβλεψη.
- Πρέπει να χρησιμοποιείτε πάντα το σύστημα συγκράτησης.
- Κίνδυνος πτώσης: Μη αφήσετε το παιδί σας να σκαφαλώσει στο προϊόν.

- Μη χρησιμοποιήσετε το προϊόν αν δεν έχετε προσαρμόσει και ρυθμίσει σωστά όλα τα εξαρτήματα.
- Προσέξτε να μην υπάρχουν πηγές γυμνής φλόγας και άλλες πηγές υψηλής θερμότητας κοντά στο προϊόν.
- Προσέξτε να μη γείρει το προϊόν αν το παιδί σας σπρώξει με τα πόδια του κάποιο τραπέζι ή άλλο παρόμοιο έπιπλο κοντά του.
- Το προϊόν αυτό πρέπει να χρησιμοποιείται μόνο προσαρτημένο στην ψηλή καρέκλα. ΠΟΤΕ μη τοποθετείτε το προϊόν στο πάτωμα ή σε υπερυψωμένη επιφάνεια την ώρα που έχετε μέσα το παιδί σας.
- Μη προσπαθήσετε να τοποθετήσετε ή να αφαιρέσετε το προϊόν αυτό στην/από την ψηλή καρέκλα την ώρα που έχετε μέσα το παιδί σας.
- Ποτέ μη σηκώνετε ή μεταφέρετε το προϊόν αυτό την ώρα που έχετε μέσα το παιδί σας.
- Βεβαιωθείτε ότι η ζώνη είναι σφιγμένη καλά. Καθώς μεγαλώνει το παιδί, φροντίστε να προσαρμόζετε τακτικά τις ρυθμίσεις.
- Το συγκεκριμένο προϊόν δεν προορίζεται για πολύωρο ύπνο του παιδιού σας.
- Μη αφήνετε τα παιδιά να παίζουν με το προϊόν.
- Έχετε υπόψη σας ότι υπάρχει κίνδυνος ένα παιδί να επιχειρήσει να σκαφαλώσει στο προϊόν ή να το αναποδογυρίσει.
- Η μπάρα των παιχνιδιών προορίζεται μόνο για μαλακά παιχνίδια με ανώτατο βάρος 100 γραμμάρια/0,22 λίβρες.

- Ποτέ μη χρησιμοποιείτε την μπάρα των παιχνιδιών για να μεταφέρετε το προϊόν.
- Το συγκεκριμένο προϊόν δεν αντικαθιστά την κούνια ή το κρεβάτι του παιδιού. Αν το παιδί σας χρειάζεται να κοιμηθεί, πρέπει να το βάζετε στην κούνια ή στο κρεβάτι του.
- Μη χρησιμοποιείτε άλλα αξεσουάρ ή ανταλλακτικά από αυτά που είναι εγκεκριμένα από τον κατασκευαστή.
- Κίνδυνος πνιγμού: αυτό το προϊόν δεν πρέπει να χρησιμοποιείται για το τάισμα των βρεφών με κανενός είδους τροφή.

Δικαίωμα υποβολής παραπόνων και Επέκταση Εγγύησης

Ισχύει για όλες τις χώρες αναφορικά με το Tripp Trapp® Newborn Set, το οποίο εφεξής θα αναφέρεται ως «το προϊόν».

ΔΙΚΑΙΩΜΑ ΥΠΟΒΟΛΗΣ ΠΑΡΑΠΟΝΩΝ

Ο πελάτης διατηρεί το δικαίωμα να υποβάλει παράπονα σύμφωνα με την εκάστοτε ισχύουσα νομοθεσία προστασίας του καταναλωτή, η οποία ενδέχεται να διαφέρει από χώρα σε χώρα.

Σε γενικές γραμμές, η STOKKE AS δεν εκχωρεί κανένα επιπλέον δικαίωμα πέραν αυτών που προβλέπονται από την εκάστοτε ισχύουσα νομοθεσία, αν και γίνεται αναφορά στην «Επέκταση Εγγύησης», η οποία περιγράφεται παρακάτω. Τα δικαιώματα του πελάτη όπως αυτά απορρέουν από την εκάστοτε ισχύουσα νομοθεσία προστασίας

του καταναλωτή είναι επιπρόσθετα αυτών που παρέχονται από την «Επέκταση Εγγύησης» και δεν επηρεάζονται από αυτά.

«ΕΠΕΚΤΑΣΗ ΕΓΓΥΗΣΗΣ» ΣΤΟΚΚΕ®

Πάραυτα, η ΣΤΟΚΚΕ AS, Parkgata 6, N-6003 Ålesund, Νορβηγία, παρέχει μια «Επέκταση Εγγύησης» στους πελάτες που εγγράφουν το προϊόν τους στη Βάση Δεδομένων Εγγυήσεών μας. Η εγγραφή μπορεί να γίνει μέσω της ιστοσελίδας μας στην ηλεκτρονική διεύθυνση www.stokkewarranty.com. Μετά την εγγραφή, θα εκδοθεί ένα πιστοποιητικό εγγύησης και θα σταλεί στον πελάτη σε ηλεκτρονική μορφή (ηλεκτρονικό ταχυδρομείο) ή μέσω ταχυδρομείου.

Η εγγραφή στη Βάση Δεδομένων Εγγυήσεων παρέχει στον ιδιοκτήτη το δικαίωμα «Επέκτασης Εγγύησης» ως εξής:

- 3 χρόνια εγγύηση για οποιοδήποτε κατασκευαστικό ελάττωμα του προϊόντος.

Η «Επέκταση Εγγύησης» ισχύει, επίσης, αν το προϊόν ελήφθη ως δώρο ή αν αγοράστηκε μεταχειρισμένο. Συνεπώς, η «Επέκταση Εγγύησης» μπορεί να χρησιμοποιηθεί από οποιονδήποτε, ο οποίος είναι ο ιδιοκτήτης του προϊόντος οποιαδήποτε δεδομένη στιγμή, εντός της περιόδου εγγύησης, και υπό την προϋπόθεση προσκόμισης του πιστοποιητικού εγγύησης από τον ιδιοκτήτη

Η «Επέκταση Εγγύησης» ΣΤΟΚΚΕ δεν καλύπτει:

- Προβλήματα που προκαλούνται από φυσιολογική εξέλιξη των εξαρτημάτων που αποτελούν το προϊόν (π.χ. αλλαγές στο χρώμα, καθώς και φυσιολογική φθορά).
- Προβλήματα που προκαλούνται από μικρές διαφορές στα υλικά (π.χ. διαφορές χρώματος μεταξύ των εξαρτημάτων).
- Προβλήματα που προκαλούνται από ακραία επίδραση εξωτερικών παραγόντων όπως ο ήλιος / το φως, η θερμοκρασία, η υγρασία, η περιβαλλοντική ρύπανση, κλπ.
- Φθορές που οφείλονται σε ατυχήματα/αναποδιές-όπως είναι για παράδειγμα η πτώση από ύψος. Το ίδιο ισχύει και στις περιπτώσεις όπου το προϊόν έχει υποστεί υπερβολική πίεση, όπως συμβαίνει για παράδειγμα στην περίπτωση όπου τοποθετείται υπερβολικό βάρος σε αυτό.

- Φθορά που έχει υποστεί το προϊόν από εξωτερικές επιδράσεις, για παράδειγμα όταν το προϊόν μεταφέρεται ως αποσκευή.
- Αποθετική ζημία, για παράδειγμα ζημία που επιφέρεται σε άλλα άτομα και / ή οποιαδήποτε άλλα αντικείμενα.

Η ΣΤΟΚΚΕ στα πλαίσια της «Επέκτασης Εγγύησης»

αναλαμβάνει:

- Να αντικαταστήσει ή — αν αυτό προτιμά η ΣΤΟΚΚΕ — να επισκευάσει το ελαττωματικό
- εξάρτημα, ή το προϊόν στο σύνολό του (αν είναι απαραίτητο), δεδομένου ότι το προϊόν παραδίδεται σε ένα από τα σημεία πώλησής του.
- Να καλύψει τα φυσιολογικά έξοδα μεταφοράς οποιουδήποτε εξαρτήματος / προϊόντος από τη ΣΤΟΚΚΕ στο σημείο πώλησης από όπου αγοράστηκε το προϊόν. Η εγγύηση δεν καλύπτει τα έξοδα μεταφοράς του αγοραστή.
- Διατηρεί το δικαίωμα να αντικαταστήσει, τη στιγμή που γίνεται χρήση της εγγύησης, τα ελαττωματικά μέρη με εξαρτήματα που έχουν περίπου το ίδιο σχέδιο.
- Διατηρεί το δικαίωμα να παραδώσει ένα προϊόν αντικατάστασης σε περιπτώσεις που το σχετικό προϊόν δεν κατασκευάζεται πλέον κατά τη στιγμή που γίνεται χρήση της εγγύησης. Το εν λόγω προϊόν οφείλει να είναι αντίστοιχης ποιότητας και αξίας.

Πώς να κάνετε χρήση της «Επέκτασης Εγγύησης»:

Σε γενικές γραμμές, όλα τα αιτήματα που αφορούν την «Επέκταση Εγγύησης» πρέπει να υποβάλλονται στο σημείο πώλησης από όπου αγοράστηκε το προϊόν. Μια τέτοια αίτηση πρέπει να υποβάλλεται το συντομότερο δυνατό μετά τον εντοπισμό του ελαττώματος και πρέπει να συνοδεύεται από το πιστοποιητικό εγγύησης και την πρωτότυπη απόδειξη αγοράς.

Τεκμήρια / αποδείξεις που επιβεβαιώνουν το κατασκευαστικό ελάττωμα πρέπει να παρουσιάζονται κανονικά με την προσκόμιση του προϊόντος στο σημείο πώλησης, ή με οποιοδήποτε άλλο τρόπο παρουσίασης στον υπεύθυνο του σημείου πώλησης ή σε αντιπρόσωπο πωλήσεων της ΣΤΟΚΚΕ για επιθεώρηση.

Το ελάττωμα θα αποκατασταθεί σύμφωνα με τα ως άνω προβλεπόμενα, αν ο υπεύθυνος του σημείου πώλησης ή ο αντιπρόσωπος

πώλησεων της ΣΤΟΚΚΕ κρίνει ότι η φθορά προκλήθηκε από κατασκευαστικό ελάττωμα

HR

VAŽNO! PAŽLJIVO PROČITAJTE I SAČUVAJTE ZA BUDUĆU UPORABU

Važne informacije

- Ne upotrebljavajte proizvod ako je neki dio slomljen, poderan ili nedostaje.
- Plastične dijelove očistite toplom vodom i blagim sapunom. Boje se mogu promijeniti ako je stolac izložen Sunčevoj svjetlosti
- Proizvod je namijenjen za djecu do 9 kg težine u dobi od 0 do 6 mjeseci odnosno do dobi kada može sjediti samostalno, ovisno o tome što prije nastupi.

UPOZORENJE:

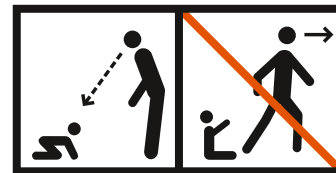

Pridržavajte se ovih uputa.

Vi ste odgovorni za sigurnost djeteta.

- Nikada ne ostavljajte dijete bez nadzora.
- Uvijek koristite sustav sigurnosnog vezanja.
- Opasnost od pada: Spriječite penjanje djeteta na proizvod.
- Ne upotrebljavajte proizvod ako nisu sve komponente ispravno postavljene i namještene.
- Budite svjesni rizika od otvorene vatre i drugih izvora visoke topline u blizini proizvoda.
- Budite svjesni rizika od naginjanja u situacijama kada se dijete može nogama odgurnuti o stol ili bilo koju drugu konstrukciju.
- Ovaj proizvod upotrebljavajte samo kada je pričvršćen na dječju stolicu. Kada se dijete nalazi u proizvodu, NIKAD ne odlažite proizvod na pod ni na povišenu plohu.
- Ne pokušavajte stavljati proizvod na dječju stolicu ili ga skinuti s nje dok se u proizvodu nalazi dijete.
- Nikada nemojte dizati ili nositi proizvod dok je dijete u njemu.
- Uvjerite se da je pojas sigurno postavljen. Redovno ga namještajte prateći djetetov rast.
- Proizvod nije namijenjen za dulja razdoblja spavanja.
- Ne dopuštajte djeci da se igraju ovim proizvodom.
- Budite svjesni rizika da se dijete može pokušati popeti na proizvod ili ga prevrnuti.
- Prečka za igračke namijenjena je samo za mekane igračke teške najviše 100 grama.

- Prečku za igračke nikada ne upotrebljavajte za nošenje proizvoda.
- Proizvod nije zamjena za nosiljku ili krevetić. Kada dijete treba spavati, stavite ga u prikladnu nosiljku ili krevetić.
- Ne upotrebljavajte dodatnu opremu ni zamjenske dijelove koje proizvođač nije odobrio.
- Opasnost od gušenja: ovaj se proizvod ne smije upotrebljavati za hranjenje djece bilo kakvom hranom.

Reklamacija i produljeno jamstvo

Primjenjivo u cijelom svijetu za proizvode Tripp Trapp® Newborn Set, u nastavku proizvod.

REKLAMACIJA

Kupac kupnjom proizvoda strječe pravo na reklamaciju suglasno važećem zakonu o zaštiti potrošača, koji u svakoj zemlji može propisivati drugačije uvjete.

STOKKE AS pak ne daje nikakva dodatna garantna prava niti jamstva osim zakonom zajamčenih, čak i kada se to odnosi na dolje navedeno "produljeno jamstvo". Pravo kupca se zasnima na važećem zakonu o zaštiti potrošača primjenjivom tj. na dodatna prava na osnovi produljenog jamstva, na koje to jamstvo ne utječe.

PRODULJENO JAMSTVO TVRTKE STOKKE®

Tvrtka STOKKE AS, Parkgata 6, N-6003 Ålesund, Norveška, nudi produljeno jamstvo kupcima koji svoj proizvod registriraju u našoj jamstvenoj bazi podataka. To se može učiniti preko naše internetske

stranice www.stokkewarranty.com. Nakon registracije jamstveni će list biti izdan i poslan kupcu elektronskom (e-mail) ili redovnom poštom.

Upisom u jamstvenu banku podataka kupac stječe pravo na:

- **produljeno jamstvo** u trajanju od 3 godine za slučaj bilo kakvog kvara proizvoda uslijed neke tvorničke greške.

Produljeno jamstvo vrijedi i ukoliko je proizvod dobijen na dar ili je kupljen kao rabljen. Stoga isto vrijedi odmah nakon kupnje za svakog vlasnika proizvoda za period trajanja jamstva, pod uvjetom da vlasnik proizvoda priloži jamstvenu potvrdu.

STOKKE produljeno jamstvo vrijedi pod sljedećim uvjetima:

- U slučaju problema tijekom normalne uporabe.
- Ukoliko je proizvod rabljen samo u one svrhe za koje je namijenjen.
- Ako se proizvod održava prema opisu u uputama za uporabu/ održavanje.
- Ako se pozivanjem na produljeno jamstvo, prilaže jamstvena potvrda, te originalni račun kupnje s datumom i pečatom. Isto se odnosi i na drugog, te svakog sljedećeg vlasnika.
- Ako je proizvod u svom prvobitnom stanju pod uvjetom da su korišteni samo originalni dodatni dijelovi tvrtke STOKKE. U slučaju odstupanja od navedenog za priznavanje jamstvenog prava predhodno je potrebna suglasnost tvrtke STOKKE.
- Ukoliko serijski broj proizvoda nije uništen niti uklonjen.

Produljeno jamstvo tvrtke STOKKE ne vrijedi u sljedećim slučajevima:

- Kod pojava uzrokovanih normalnim rabljenjem (habanjem) dijelova od kojih je produkt sačinjen (na primjer: kod promjene boje, normalnog habanja ili trošenja dijelova).
- Kod neznatnog odstupanja u kvaliteti materijala (na primjer: kod razlike u boji dijelova).
- Kod problema uzrokovanih utjecajem vanjskih čimbenika poput sunca, svjetlosti, visoke temperature, vlage, zagađenosti, itd.
- Kod oštećenja nastalih slučajno – primjerice, oštećenje uslijed

udarca drugog predmeta ili prevrtanja u spoticanju neke osobe. Isto se primjenjuje ako je proizvod preopterećen, primjerice ako je stavljeno nešto teže od dozvoljenog.

- U slučaju štete, nanesene proizvodu vanjskim utjecajem, na primjer prilikom transporta.
- U slučaju štete koju je nanijela neka osoba ili koja je nastale uslijed djelovanja stranih predmeta.
- U slučaju da su na proizvod stavljene dodatke nisu od strane tvrtke Stokke.
- Produljeno jamstvo također ne vrijedi za druge dodatke kupljene uz proizvod ili koji dolaze uz proizvod na dan kupnje ili poslije tog datuma.

Usluge koje čini tvrtka STOKKE u saglasnosti s produljenim jamstvom:

- Zamijena – ili u slučaju da STOKKE tako odluči – popravak dijelova koji su u kvaru, ili pak zamijena proizvoda u cijelosti (bude li to potrebno), pod uvjetom da se proizvod dostavi prodavaču.
- Pokriće uobičajenih troškova transporta dijelakoji se mijenjajednosno cjelokiuonog proizvoda od strane tvrtke STOKKE do prodavača od kojeg je proizvod kupljen. Jamstvo ne obuhvaća putne troškove kupca.
- Tvrtka zadržava pravo zamjena dijelova u kvaru dijelovima istog ili sličnog dizajna.
- Tvrtka također zadržava pravo dobavljanja zamjenskog dijela ako se dotični proizvod više ne proizvodi. U tom slučaju će proizvodi u svakom slučaju zadržati prvobitnu kvalitetu i vrijednosti.

Kako se pozvati na produljeno jamstvo:

Sve zahtjeve vezani za produljeno jamstvo treba uputiti prodavaču od kojeg je proizvod kupljen. Zahtjev treba podnijeti što je prije moguće nakon otkrivanja kvara, te obvezno priložiti jamstvenu potvrdu i originalni račun.

Obvezno podnijeti dokumentaciju odnosno dokaze o tvorničkom kvaru, što se obično čini donošenjem proizvoda do prodavača, ili

davanjem proizvoda na uvid prodavaču ili predstavniku prodaje tvrtke STOKKE.

Kvar će biti uklonjen u skladu s gore navedenim odredbama ako prodavač ili predstavnik prodaje proizvode tvrtke STOKKE ustanove da se radi o kvaruuslijed tvorničke greške.

HU

FONTOS! FIGYELMESEN OLVASSA EL ÉS A JÖVŐBENI FELHASZNÁLÁSHOZ TARTSA MEG

Fontos információ

- Ne használja a terméket, ha valamelyik eleme törött, elszakadt vagy hiányos.
- A műanyag alkatrészeket meleg, enyhén szappanos vízzel tisztítsa. Napfény hatására a színek megváltozhatnak.
- A terméket legfeljebb 9 kg-os, 0-6 hónapos korú csecsemők vagy olyan gyermekek számára tervezték, akik már önállóan képesek ülni; azt a körülményt kell figyelembe venni, amelyek előbb bekövetkeznek.

⚠ FIGYELEM:

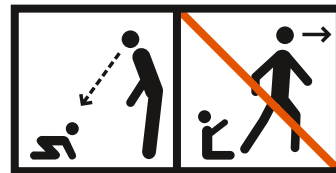

Tartsa be ezeket az utasításokat.

Ön a felelős a gyermeke biztonságáért.

- Soha ne hagyja gyermekét felügyelet nélkül!
- Mindig használja a rögzítőrendszert.
- Leesésveszély: Ügyeljen arra, hogy gyermeke ne másszon fel a termékre.
- Csak akkor használja a terméket, ha minden alkotóelem a helyén van, és be van állítva.
- A termék közelében ellenőrizze a nyílt láng és egyéb, erősen sugárzó hő kockázatát.
- Ügyeljen a billenésveszélyre, ha a gyermek a lábát asztalnak vagy más szerkezetnek tudja támasztani.
- Ezt a terméket csak a magasszékhöz csatolva használja. SOHA ne helyezze a terméket a padlóra vagy magas felületre úgy, hogy a gyermek benne van.
- Ne kísérelje meg a magasszékhöz tenni, vagy onnan kivenni a terméket úgy, hogy a gyermek benne van.
- Soha ne emelje fel, és ne hordozza ezt a terméket úgy, hogy a gyermek benne van.

- Ellenőrizze, hogy a szíj kellemesen szorosan van-e felhelyezve. Gyermeke növekedésével rendszere- sen állítsa be újra.
- A termék nem alkalmas hosszabb alváásra.
- Ne engedje, hogy gyermek játsszon a termékkel.
- Felmerül annak a kockázata, hogy a gyermek megpróbál felkapaszkodni a termékre, és ezzel felborítja.
- A játéktartó kar csak puha játékokhoz használható, legfeljebb 100 gramm (0,22 lb) súlyban.
- Soha ne használja a játéktartó kart a termék hordozásához.
- A termék nem babaágy vagy kiságy helyettesíté- sére való. Ha gyermekének aludnia kell, a gyer- meket erre a célra való kiságyba vagy bölcsőbe helyezze.
- Csak a gyártó által jóváhagyott kiegészítőt és tartozékot használjon.
- Fulladásveszély: ezt a terméket semmilyen étellel sem szabad csecsemők táplálásához használni.

Reklamációs jog és kiterjesztett jótállás

Világszerte alkalmazandó a Tripp Trapp® Newborn Set, a továbbiakban „termék” néven említve.

REKLAMÁCIÓS JOG

A vásárlónak jogában áll panaszt tenni a min-denkor érvényes fogyasztóvédelmi törvények értelmében, amely törvények orszá- gonként eltérhetnek.

Általánosságban a STOKKE AS nem biztosít több jogot annál, mint amelyet a mindenkor érvényes jogszabályok biztosítanak, bár utalnak a lent feltüntetett „Kiterjesztett jótállásra”. A mindenkor érvényes fogyasztóvédelmi törvények által biztosított vásárlói jogokat, amelyek kiegészítik a „Kiterjesztett jótállás” címszó alatt szereplő jogokat, nem befolyásolja a „Kiterjesztett jótállás”.

STOKKE® „BŐVÍTETT GARANCIA”

A STOKKE AS, Parkgata 6, N-6003 Ålesund, Norvégia, azonban „bővített garanciát” biztosít azoknak a vevőknek, akik regisztrálják az általuk vásárolt terméket garancia-adatbázisunkban. Ezt meg- tehetik weboldalunkon is, a következő címen: www.stokkewarranty.com A regisztrálást követően kiállítunk egy jótállási igazolást és elektronikusan (e-mailben) vagy szokványos postai úton megküld- jük azt a vevő részére.

A Garancia Adatbázisunkban történő regisztrációt feljogosítja a tulajdonosokat az alábbi „Kiterjesztett jótállásra”:

- 3 éves jótállás a termékben lévő bármely gyártási hibára.

A „Kiterjesztett jótállás” akkor is érvényes, ha a terméket ajándékba kapták vagy használt állapotban vásárolták meg. Következésképpen a „Kiterjesztett jótállással” a jótállási időn belül bárki élhet, aki az adott időpontban a termék tulajdonosa, feltéve, hogy a tulajdonos bemutatja a jótállási igazolást.

STOKKE „Kiterjesztett jótállás” feltételei az alábbiak:

- Szabályszerű használat.
- A terméket csak a rendeltetészerű célokra használhatják.
- A termék szokásos karbantartása a karbantartási/használati kézi- könyv szerint megtörtént.
- Amennyiben élni kívánnak a „Kiterjesztett jótállással”, be kell

mutatni a jótállási igazolást az eredeti dátumbélyegzővel lepecsételt vásárlási blokkal együtt. Ez minden további tulajdonosra is érvényes.

- A termék eredeti állapotában van, a továb-biakban a szükséges alkatrészeket kizárólag a STOKKE cégtől szereztek be, és azokat rendeltetészerűen használják a termékkel együtt. Ettől való bármely eltérés kizárólag a STOKKE előzetes írásos engedélyével lehetséges.
- A termék sorozatszáma nem sérült vagy nem lett eltávolítva.

A STOKKE „Kiterjesztett jótállás” nem tartalmazza:

- A termék alkatrészeinek szokásos változása (pl. a színváltozás, és az elhasználódás sem).
- Az anyagokban bekövetkező kisebb változá-sok (pl. az egyes al- katrészek színei közötti különbség).
- Külső tényezők által okozott hatások szélsőségei, mint a napsü- tés/fény, a hőmérséklet, a páratartalom, a környezetszennyezés nyeresz stb.
- Véletlen baleset okozta meghibásodás - például a termékbe beleszó- tárgy vagy a termék felborítása egy nekiütődő személy által. Ugyanez vonatkozik arra az esetre is, ha a terméket túlterhelik, például túl nagy súlyt helyeznek bele.
- Külső hatás miatt kár keletkezik a termékben, például a terméket poggyászként szállítják.
- Olyan kár, amely például bármely személy vagy más tárgyak séri- lésének a következtében alakul ki.
- Amennyiben a terméket nem a STOKKE cég által gyártott kellékekkel szerelték fel, a „Kiterjesztett jótállás” elévül.
- A „Kiterjesztett jótállás” nem vonatkozik azokra a kellékekre, ame- lyeket a termékkel együtt vásároltak vagy kaptak meg, vagy azt követően szereztek be.

A STOKKE a „Kiterjesztett jótállás” keretében az alábbiakat vállalja:

- Kicserelei vagy – amennyiben a STOKKE úgy dönt – megjavítja a hibás alkatrészeket vagy a teljes terméket (amennyiben szükséges), feltéve, hogy a terméket visszazállították a viszonteladóhoz.
- Bármely pótkatész/helyettesítő termék esetében állja a STOKKE

cégtől a ahhoz a viszonteladóhoz történő szállítás szokásos költségét, amelynél a terméket megvették. – A jótállás értelmében nem állja a vásárló utazási költségét.

- Amennyiben élnek a jótállással, fenntartja a jogát, hogy nagyjából hasonló kivitelezésű alkatrészekre cseréli a hibás alkatrészeket.
- Amennyiben élnek a jótállással, és abban az időpontban az adott terméket már nem gyártják, fenntartja a jogot a cseretermékekkel történő helyettesítésre. A cseretermék és az eredeti termék minősége és értéke megegyező.

Hogyan élhet a „Kiterjesztett jótállással”:

Általánosságban a „Kiterjesztett jótállásra” vonatkozó összes kérelmet annál a viszonteladónál kell intézni, ahol a terméket vásárolták. A kérelmet a hiba észlelése után a lehető leghamarabb be kell nyújtani, valamint mellékelni kell a jótállási igazolást és az eredeti vásárlási blokkot is.

Be kell mutatni a gyártási hibát bizonyító igazolást/bizonyítékot, általában úgy, hogy visszaszállítják a terméket a viszonteladóhoz, vagy más módon ellenőrzésre átadják azt a viszonteladónak vagy a STOKKE kereskedelmi képviselőjének.

A fenti rendelkezések értelmében a hibát kijavítják, amennyiben a viszonteladó vagy a STOKKE kereskedelmi képviselője megállapítja, hogy a meghibásodást gyártási hiba okozta.

IT

IMPORTANTE! LEGGERE ATTENTA- MENTE E CONSER-

VARE PER FUTURA CONSULTAZIONE

Informazioni importanti

- Non utilizzare il prodotto in caso di componenti rotti, usurati o mancanti.
- Pulire le parti in plastica con acqua calda e un detergente delicato. I colori potrebbero subire alterazioni a seguito dell'esposizione al sole.
- Il presente prodotto è progettato per bambini di peso pari o inferiore a 9 kg, da 0-6 mesi di età o da quando sono in grado di stare seduti da soli.

AVVERTENZA:

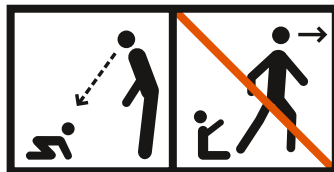

Seguire queste istruzioni.

La sicurezza del bambino è una vostra responsabilità.

- Non lasciare mai il bambino senza sorveglianza.
- Utilizzare sempre l'imbracatura.
- Pericolo di caduta: non lasciare che il bambino si arrampichi sul prodotto.
- Non utilizzare il prodotto fintanto che tutti i

componenti non sono stati montati e regolati correttamente.

- Prestare attenzione al pericolo rappresentato da fiamme libere o altre fonti di calore intenso nei pressi del prodotto.
- Prestare attenzione al pericolo di ribaltamento quando il bambino si spinge con i piedi contro tavoli o altre strutture.
- Utilizzare questo prodotto solo se agganciato al seggiolone. Non posizionare MAI il prodotto con il bambino all'interno sul pavimento o su una superficie rialzata.
- Non cercare di mettere o togliere il prodotto dal seggiolone con il bambino all'interno.
- Non sollevare o trasportare il prodotto con il bambino all'interno.
- Accertarsi che la cintura di sicurezza sia montata correttamente. Regolabile in base alla crescita del bambino.
- Questo prodotto non è concepito per periodi di sonno prolungati.
- Non lasciare che i bambini giochino con questo prodotto.
- Attenzione: il bambino potrebbe cercare di arrampicarsi sul prodotto o ribaltarlo.
- Il portagiochi può essere utilizzato solo con giocattoli morbidi dal peso massimo di 100 g.
- Non utilizzare il portagiochi per trasportare il prodotto.
- Questo prodotto non sostituisce la navetta o il

lettino. Se il bambino ha bisogno di dormire, puoi sistemarlo in un lettino o una navetta idonei.

- Non utilizzare accessori o ricambi diversi da quelli autorizzati dal produttore.
- Pericolo di soffocamento: non utilizzare questo prodotto per alimentare neonati.

Diritto di reclamo e Garanzia Estesa

Applicabile in tutto il mondo a Tripp Trapp® Newborn Set, di seguito denominato il prodotto.

DIRITTO DI RECLAMO

Il cliente ha il diritto di presentare reclamo in qualsiasi momento in conformità con la legislazione applicabile per la tutela del consumatore, che varia da Paese a Paese.

In termini generali, STOKKE AS non garantisce alcun diritto in aggiunta o superiore a quelli previsti dalla legislazione applicabile in un dato momento, anche nel caso in cui si faccia riferimento alla "Garanzia Estesa" illustrata di seguito. I diritti che spettano al cliente in base alla legislazione applicabile per la tutela dei consumatori sono da considerarsi aggiuntivi rispetto a quelli previsti dalla "Garanzia Estesa" e pertanto non ne sono condizionati.

"GARANZIA ESTESA" STOKKE®

Fatto salvo quanto detto sopra, STOKKE AS, Parkgata 6, N-6003 Ålesund, Norvegia garantisce una "Garanzia Estesa" ai clienti che registrano il prodotto acquistato nel database delle garanzie. Per far questo è possibile collegarsi all'indirizzo www.stokke.com/guarantee. In seguito alla registrazione, viene rilasciato un certificato di

garanzia che può essere trasmesso al cliente in formato elettronico (e-mail) o per posta ordinaria.

Registrandosi nel database delle garanzie, il titolare del prodotto ha diritto a una "Garanzia Estesa" con le seguenti caratteristiche:

- Garanzia di 3 anni contro ogni difetto di produzione del prodotto.

La "Garanzia Estesa" è valida anche nel caso in cui il titolare del prodotto lo avesse ricevuto come regalo oppure l'avesse acquistato in seconda mano. Pertanto l'applicazione della "Garanzia Estesa" potrà essere richiesta da chiunque sia il proprietario del prodotto in un dato momento, entro il periodo di garanzia valido, e previa presentazione del certificato di garanzia.

La "Garanzia Estesa" STOKKE è soggetta alle seguenti condizioni

- Utilizzo normale del prodotto.
- Utilizzo del prodotto per le finalità per il quale il prodotto è stato ideato.
- Il prodotto è stato sottoposto a regolari interventi di manutenzione ordinaria così come indicato nel manuale di istruzioni/manutenzione.
- In seguito alla richiesta di applicazione della "Garanzia Estesa", sarà presentato il certificato di garanzia insieme alla ricevuta d'acquisto originale con l'opportuna indicazione della data. Questa condizione continuerà a essere valida anche per qualsiasi titolare successivo o secondario.
- Il prodotto deve risultare conforme al suo stato originale; con ciò si dovrà intendere l'utilizzo con il prodotto esclusivamente delle parti fornite da STOKKE, ideate per l'utilizzo su o in combinazione con il prodotto. Qualsiasi devianza rispetto a tale condizione deve essere previamente autorizzata in forma scritta da STOKKE.
- Il numero di serie del prodotto non deve essere stato eliminato o distrutto.

La "Garanzia Estesa" STOKKE non si applica a

- Problemi dovuti alla normale evoluzione delle componenti del prodotto (es. variazione del colore, usura, lacerazioni).

- Problemi dovuti a cambiamenti secondari dei materiali (es. differenze di colorazione tra i componenti).
- Problemi dovuti preminentemente a fattori esterni come luce o sole, temperatura, umidità, inquinamento ambientale, ecc.
- I danni provocati da incidenti/eventi fortuiti, causati ad esempio dall'urto accidentale di altri oggetti contro il prodotto o di persone che l'hanno accidentalmente rovesciato. Lo stesso vale se il prodotto è stato sottoposto a un peso eccessivo, ovvero sopra di esso è stato collocato un oggetto troppo pesante.
- Danni causati al prodotto da fattori esterni, ad esempio nel caso in cui il prodotto dovesse essere spedito come bagaglio.
- Danni consequenziali, ad esempio danni causati da terzi o da altri oggetti.
- La "Garanzia Estesa" decade nel caso in cui il prodotto dovesse essere dotato di qualsiasi accessorio che non sia stato fornito da Stokke.
- La "Garanzia Estesa" non sarà applicabile a eventuali accessori che dovessero essere acquistati o forniti insieme al prodotto o successivamente all'acquisto.

Ai sensi della "Garanzia Estesa" STOKKE si impegna a

- Sostituire o le parti difettose o, a discrezione di STOKKE, l'intero prodotto, se necessario, dopo che il prodotto è stato inviato a un riv-enditore.
- Coprire le spese di trasporto ordinarie per ogni prodotto/pezzo di ricambio inviato da STOKKE al rivenditore presso cui il prodotto è stato acquistato. In base ai termini della garanzia non saranno coperte eventuali spese di viaggio da parte dell'acquirente.
- Nel momento in cui viene richiesta l'applicazione della garanzia, concedere il diritto di sostituire parti difettose con parti aventi all'incirca lo stesso design.
- Nel momento in cui viene richiesta l'applicazione della garanzia, concedere il diritto a fornire un prodotto sostitutivo nei casi in cui il prodotto in questione non sia più in produzione. Tale prodotto dovrà essere di qualità e valore analoghi.

Come richiedere l'applicazione della "Garanzia Estesa"

In linea generale tutte le richieste di "Garanzia Estesa" devono essere inoltrate al rivenditore da cui è stato acquistato il prodotto. La richiesta dovrà essere presentata non appena venga notato un eventuale difetto e dovrà essere corredata dal certificato di garanzia, nonché dalla ricevuta d'acquisto originale.

Occorre fornire opportune prove/documentazioni che confermino la presenza di difetti di produzione, in genere portando il prodotto dal rivenditore o facendolo ispezionare altrimenti dal rivenditore o da un agente di vendita STOKKE.

Qualora il rivenditore o un agente di vendita STOKKE dovesse stabilire che il danno è dovuto a un difetto di produzione, il difetto verrà riparato in base alle clausole di cui sopra.

JP

重要!

より安全にご使用いただくために、必ずこの取扱説明書をお読みください。お読みいただいたあとは、今後の参

照のために保管してください。

重要な情報

- 部品が破損していたり、裂けていたり、無くなっている場合、使用しないでください。
- プラスチック製の部品はお湯と中性洗剤で洗ってください。チェアを直射日光の当たる場所に放置すると、変色の原因となる場合があります。
- 本製品は、生後0~6ヶ月で、体重9キロ以下の一人のみでまだお座りができないお子さまを対象に設計されています。

⚠ 警告!

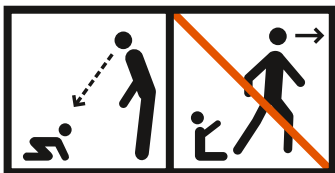

以下の手順に従ってください。

お子さまの安全はあなたの責任です。

- 絶対にお子さまから目を離さないでください。
- 必ず拘束システムを使用してください。
- 転落の危険：お子さまがトリップトラップによじ登らないように気をつけてください。

- 本製品は、すべての部品が正しく装着・調整されていない状態では使用しないでください。
- たき火やその他の強い火力をトリップトラップの近くで使うと火災のもととなり、危険ですのでご注意ください。
- テーブルやその他の部品にお子さまの足が当たると、チェアが傾く場合がございます。ご注意ください。
- 本製品はハイチェア取付け専用です。お子さまを本製品に寝かせた状態で床や高い場所に絶対に置かないでください。
- お子さまを本製品に寝かせた状態で、ハイチェアからの本製品の着脱を行わないでください。
- お子さまを本製品に寝かせた状態で持ち上げたり、持ち運んだりしないでください。
- ハーネスがしっかりフィットしていることをご確認ください。お子さまの成長に合わせて定期的に調節してください。
- 本製品は、長時間の睡眠用には設計されていません。
- お子さまが本製品で遊ぶことがないようにしてください。
- お子さまが本製品に登ったり、倒そうとしたりする場合がありますのでご注意ください。

- トイバーは最大重量100gまでのやわらかいおもちゃ用です。
- トイバーを使って本製品を運ばないでください。
- 本製品はコットやベッドの代わりにはなりませんのでご注意ください。お子さまがお休みする場合は、適切なコットやベッドに寝かせてください。
- メーカー認定以外のアクセサリーや交換用部品は使用しないでください。
- 窒息の危険：この製品は乳幼児に食事（種類を問わず）を与えるためには使用しないでください。

苦情申し立ての権利及び保証延長サービス

Tripp Trapp® Newborn Set（以下「製品」といいます）に関して全世界で適用されます。

苦情申し立ての権利

お客様はの適用によりいかなるときでも苦情を申し立てることができ、その法は国により異なることがあります。

一般的にSTOKKE ASでは、適用された法の規定を超えた権利や追加的な権利はいかなるときにも承認するものではありませんが、以下に述べる「延長保証サービス」というものを設けております。消費者保護法の下で保証されている権利は、この「延

長保証サービス」の規定に追加される権利であって、「延長保証サービス」規定によって消費者保護法の権利が制限を受けることはありません。

STOKKEの「延長保証サービス」

STOKKE AS（Parkgata 6, N-6003 Ålesund, Norway）では、お買い上げいただいた製品を当社の保証データベースにご登録いただいたお客様には「延長保証サービス」を提供しています。ご登録は当社のウェブページwww.stokke-warranty.comからしていただけます。ご登録いただきますと、保証証明書を発行し、Eメールまたは通常の郵便物でお客様にお届けします。保証データベースにご登録いただきますと、製品の所有者の方は次のような「延長保証サービス」の資格が得られます。

- 製品の製造上の不具合に対する3年間の保証。

この「延長保証サービス」は、製品を贈り物としてお受け取りになった場合、または中古品をお買い上げになった場合にも適用されます。したがって、「延長保証サービス」は、製品の所有者の方がどなたでも、保証期間内であればいつでももていただくことができますが、所有者ご本人により保証証明書をご提示していただくことが条件となります。

STOKKEの「延長保証サービス」には以下のような条件が付いています。

- 通常の使用。
- 製品に意図された目的のためにのみ製品が使用されたこと。
- メンテナンス／使用説明書に記載された通り、製品に対して通常のメンテナンスが実施されたこと。
- 「延長保証サービス」が行使されるにあたり、ご購入いただいた日付が押された領収書の原本と共に保証証明書をご提示いただくこと。これは中古品

をお買い上げになった所有者の方または製品を贈り物としてお受け取りになり所有者となられた方にもあてはまります。

- 製品はご購入された際の状態と同様であり、STOKKEにより供給された部品のみを使用し、それが意図されたように使用され、意図された製品と共に使用されていること。修正がある場合は、STOKKEから前もって書面による同意を得ていること。
- 製品のシリアル番号が破壊または除去されていないこと。

STOKKEの「延長保証サービス」により保証されないもの

- 製品を作っている部品を通常に使用したことにより生じた問題（例：変色、退色、摩耗、消耗、劣化など）。
- 材料のわずかな違いにより生じた問題（例：部品同士の色の違い）。
- 日光または光、温度、湿気、環境汚染など、外部要因からの極端な影響により生じた問題。
- 不測の事故などより生じた損傷 - 例えば、他の物が製品にぶつかったり、人が製品にぶつかって横転したりした場合。製品の上に重たいものを載せるなど製品に過大な荷重がかけられた場合なども同様です。
- 外部からの影響により製品に生じた損傷 - 例えば、製品が荷物として発送された場合など。
- 間接損害 - 例えば、人または他の物品などに損害を与えた場合。
- Stokkeにより供給されていないアクセサリーが製品につけられた場合、「延長保証サービス」は無効になります。
- 「延長保証サービス」は、製品と共に（または後日）ご購入いただいた（供給された）アクセサリー類には適用されません。

STOKKE가「延長保証サービス」の下にある製品に対し実施すること。

- STOKKEの判断により、不具合のある部品の交換または修理、もしくは製品全体のお取替えをいたします。
- 部品または製品のお取替えについては、STOKKEから、製品をお買い上げになった販売店への通常の輸送費は当社にて負担いたします。ただし、ご購入になった方の販売店までの交通費については保証の約定の下でのお支払いはいたしません。
- 弊社は保証を行使いただく際に不具合品を同等の部品と取り替える権利を保持します。
- 弊社は保証を行使いただく際に該当製品が製造されていない場合は、代替品を提供する権利を保持します。ただし、類似する品質や価値をもつ製品に限ります。

「延長保証サービス」の行使の仕方

一般に、「延長保証サービス」に関する請求はすべて、製品をお買い上げいただいた販売店を通しての対応となります。請求の際は、製品の不具合が見つかったらできるだけ早く、保証証明書とお買い上げ領収書の、原本を必ず持参してください。製造上の問題による不具合を確認するためには、通常、販売店にその製品を持参していただくか、あるいは調査のため販売店またはSTOKKE販売担当部にその製品をご提出いただくかいずれかの方法によります。販売店またはSTOKKE販売担当部が、その損傷は製造上の問題により生じたものであると判断した場合は、上記の規程に従って対処させていただきます。

KR

주의. 본 설명서를 보관 하여 주십시오.

중요 정보

- 부품이 파손되고 찢어지거나 결손된 경우 제품을 사용하지 마십시오.
- 제품의 플라스틱 부분은 온수와 순한 비누를 이용해 세척하십시오. 의자를 직사광선에 노출하면 변색될 수 있습니다.
- 제품은 최대 9kg, 0~6개월 아이에게 또는 아이가 도움 없이 혼자 앉을 수 있는 시기(이중 먼저 발생하는 경우에 적용)에 사용하도록 만들어졌습니다.

⚠ 경고!

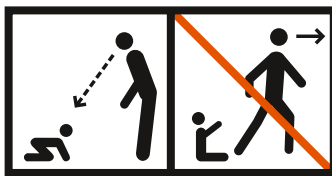

이 지침을 따르십시오. 아이의 안전은 보호자의 책임입니다.

- 아이를 혼자 둔 채로 자리를 비우지 마십시오.
- 항상 고정 장치와 의자 부착 장치를 사용하십시오.
- 추락 위험: 아이가 제품 위를 기어오르지 않도록 하십시오.

- 모든 부품이 올바르게 장착 및 조정되지 않았으면 제품을 사용하지 마십시오.
- 제품 근처에 난방기기를 두지 말고, 화재가 발생하지 않도록 주의하십시오.
- 아이가 테이블이나 기타 구조물에 발을 대고 밀 때 의자가 기울어지는 위험에 유의하십시오.
- 이 제품은 하이체어에 부착해서만 사용하십시오. 아이가 제품 안에 있는 상태에서 제품을 바닥이나 높은 곳에 놓지 마십시오.
- 아이가 제품 안에 있는 상태로 이 제품을 배치하거나 하이체어에서 제거하지 마십시오.
- 아이가 제품 안에 있는 상태에서 이 제품을 들어올리거나 들고 이동하지 마십시오.
- 벨트가 편안하게 채워졌는지 확인하십시오. 아이의 성장에 따라 정기적으로 조절하십시오.
- 이 제품은 장시간 수면에는 사용할 수 없습니다.
- 아이가 제품을 갖고 놀게 하지 마십시오.
- 아이가 제품 위를 기어오르거나 제품을 기울일 수 있는 위험이 있으니 주의하십시오.
- 토이 바는 최대 무게 100g(0.22lb)의 봉제 인형용으로 만들어졌습니다.
- 토이 바를 사용하여 이 제품을 들고 이동하지 마십시오.
- 이 제품은 아기용 침대 또는 일반 침대 대신 사용할 수 없습니다. 아이가 자야 할 경우에는 아이를 적합한 아이용 침대에 재워야 합니다.
- 제조업체에서 승인한 것 외의 액세서리 또는 교체용 부품을 사용하지 마십시오.
- 질식 위험: 먹이는 음식의 종류와 관계없이 유아에게는 이 제품을 사용해서는 안 됩니다.

제품 불만 제기 및 품질보증

Tripp Trapp® Newborn Set (이하 “제품”이라 함) 관련 전 세계 공통 적용 사항

불평할 권리

고객은 각국의 소비자 보호 법안에 의거하여 특정기간에 불평을 제기할 권한을 소지한다.

STOKKE AS는 비록 아래에서 품질보증연장에 대해 언급했다라도, 특정기간에 상기 사항 이외의 추가적 형태의 권한을 부여하지 않는다. 소비자 보호법에 의거한 소비자의 권한은 품질보증연장 권내에서 추가되며, 그것으로 인해 영향받지 않는다.

STOKKE® “연장형태의 보증”

Parkgata 6, N-6003 Ålesund, Norway에 위치한 STOKKE AS사는, 당사 보증데이터베이스에 해당사 제품을 등록하는 고객들에게는 “연장 보증”을 허용하고 있다. 등록은 당사의 웹 페이지 www.stokkewarranty.com을 통해 가능하다. 등록이 된 이후 보증서가 발행되고 이메일이나 우편으로 고객에게 송부된다. 보증 데이터베이스에 등록을 통해서, 제품 소유자는 다음 품질보증연장에 대한 자격을 갖는다.

• 제품의 결함에 대한 3년 보증

기한 품질보증연장은 제품을 선물로서 받은 경우나, 중고품의 형태로 구매한 것에 대해서도 적용이 된다. 결과적으로 품질보증연장은 특정보증기간 동안에 제품의 소유자가 누구이든지간에 자격이 있으나, 소유주로부터 건네받은 보증서가 있어야만 한다.

STOKKE 품질보증연장은 다음조건에 적용될 수가 있다.

• 정상적인 사용

- 제품이 사용 목적에 맞게 사용됨.
- 관리/사용 설명서에 따른 관리가 있었던 경우.
- 품질보증연장을 사용할 시에 보증서와 영수증
- 을 제출해야함. 제2의 혹은 추후 해당 제품의 소유자도 이와 같은 절차를 따라야 함.
- 제품이 원래의 제품 형태로서 해당 제품에만 부품이 사용되어야 하며 제품내 STOKKE 부품 등의 대체, 부품 형태의 변경상태가 없어야 함.
- 이의 변경사항의 경우 STOKKE로부터 사전 서면 동의안을 요청함.
- 제품의 시리얼 번호가 제거되거나 파손되지 않아야 함.

STOKKE사의 품질보증연장은 다음의 경우 해당되지 아니한다.

- 사용부품의 일반적 형태의 변화 현상들 (색상변경, 마모 등)
- 사용재료들에 있어서의 문제가 되지 않는 근소
- 한 차이점들 (부품간의 색상 차이 등)
- 빛, 온도, 습도, 오염 등 외부적 요인
- 사고로 인한 손상 - 제품에 임의의 물건이 부딪히거나 또는 이로 인해 제품이 뒤집히는 등의예. 이와 같은 손상은 유모차에 과도한 중량을 실어 과적될 경우에도 적용됩니다.
- 외부요인에 의하여 발생한 손상. 예로 수화물로서 제품이 발송되어 도착한 경우.
- 사람이나 기타 물체에 손상이 감으로써 제품에
- 가해진 간접적 손상의 발생
- 현재 Stokke 부속품이 아닌 것이 제품에 수반된 경우 “품질보증연장”에 포함되지 아니한다.
- 추후에 구매된 부속품이거나 제품에 딸린 기타 부속품들은 품질보증연장에 속하지 않는다.

STOKKE의 품질보증연장 수행 작업

- 합있는 부품을 대체하거나, (필요한 경우) 제품전체를 교환하도록 하는데 이는 STOKKE가 선호하는 방향에 의해 결정된다. 제품/부품 대체 시에 STOKKE에서 제품이

구매된 소매점에 이르기까지의 해당되는 교통비를 제공하도록 한다. 구매자측에 수반되는 교통비는 제공되지 않는다. 보증서가 발하는 일자에 의거하여 문제의 부품을 동일 디자인 형태의 부품으로서 대체하도록 한다. 보증서가 발하는 일자에 현재 관련 하자 제품이 제조되고 있지 않은 경우 이의 대체품(동일 가격 및 품질을 수반하는)을 전달하도록 한다.

품질보증연장을 발하는 방법

품질보증연장에 관련된 모든 질문은 제품을 구매한 곳에서 해야한다. 이런 요청은 제품하자 발견 즉시 해야하며 동시에 영수증과 함께 보증서도 있어야 한다. 제조결함을 증명하는 문서/증거물을 제출하도록 한다: 소매점에 해당 하자 제품을 제출하거나 소매점이나 혹은 STOKKE 판매요원에 본 해당제품을 제출하여 제품에 대한 조사 과정을 거치도록 한다. 소매점이나 또는 STOKKE 판매요원이 제조상의 결함으로 판정하는 경우 상기 조항에 의거하여 제품에 대한 수선이 이루어지게 된다.

LT

SVARBU! ATIDŽIAI PERSKAITYKITE IR IŠSAUGOKITE ATEIČIAI

Svarbi informacija

- Nenaudokite gaminio, jeigu kokia nors jo dalis sulūžusi, suplyšusi arba jos trūksta.
- Plastikines dalis valykite šiltu vandeniu ir švelniu muilu. Veikiamo saulės kėdutės spalvos gali pasikeisti.

- Šis gaminys skirtas vaikams iki 9 kg, 0–6 mėn. arba kai vaikas gali sėdėti be pagalbos, priklausomai nuo to, kas įvyksta pirmiau.

⚠️ ĮSPĖJIMAS

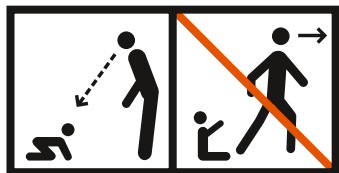

Laikykitės šių instrukcijų. Jūs atsakote už vaiko saugumą.

- Niekada nepalikite vaiko be priežiūros.
- Visada užsekite saugos diržus.
- Iškritimo pavojus: Neleiskite vaikui lipti ant gaminių.
- Gaminį naudokite tik tuomet, jei visos sudedamosios dalys yra teisingai surinktos ir sureguliuotos.
- Venkite laikyti gaminį arti atviros liepsnos ir kitų stipraus karščio šaltinių.
- Nepamirškite apie pakreipimo pavojų, kai vaikas kojomis atsispiria nuo stalo ar kitų baldų.
- Naudokite šį gaminį tik pritvirtinę prie aukštos kėdės. NIEKADA nedėkite gaminių, kuriame yra vaikas, ant grindų arba aukštesnio paviršiaus.
- Nebandykite uždėti šio gaminių ant aukštos kėdės arba nuo jos nuimti, kai jame yra vaikas.
- Neneškite ir nekelkite šio gaminių, jei jame yra vaikas.

- Įsitikinkite, kad diržai yra glaudžiai prisegni. Vaikui augant juos nuolat pareguliuokite.
- Gaminys neskirtas ilgalaikiam miegui.
- Neleiskite vaikams žaisti su šiuo gaminiu.
- Nepamirškite, kad vaikas gali bandyti išlipti iš gaminių arba jį apversti.
- Žaislų lankas skirtas kabinti minkštus žaislus, kurie sveria ne daugiau kaip 100 gramų / 0,22 svaro.
- Niekada nenaudokite žaislų lanko šiam gaminiui nešti.
- Šis gaminys nepakeičia vaikiškos lovytės arba lovos. Jeigu vaikas nori miego, jis turi būti paguldintas į tinkamą vaikišką lovytę arba lovą.
- Nenaudokite gamintojo nepatvirtintų priedų arba keičiamų detalių.
- Uždusimo pavojus: šio gaminių negalima naudoti kūdikiams maitinti bet koku maistu.

Teisė pateikti skundą ir pratęsta garantija

Naudojamas visame pasaulyje kaip „Tripp Trapp® Newborn Set“ gaminys, toliau vadinamas gaminiu.

TEISĖ PATEIKTI SKUNDĄ

Klientas turi teisę pateikti skundą remdamasis vartotojų apsaugos teisės aktais, kurie galioja bet kuriuo metu (teisės aktai skirtingose šalyse gali būti nevienodi).

Bendrai STOKKE AS nesuteikia jokių papildomų teisių, išskyrus tas, kurios nustatytos taikomais teisės aktais, galiojančiais bet kuriuo metu, nors toliau paaiškinama apie „Pratęstą garantiją“. Bet kuriuo metu galiojančios vartotojų teisės, pagrįstos vartotojų apsaugos teisės aktais, yra papildomos „Pratęstos garantijos“ atžvilgiu, todėl jai neturi įtakos.

STOKKE „PRATĖSTA GARANTIJA“

STOKKE AS, Parkgata 6, N-6003 Ålesund, Norvegija, suteikia „Pratęstą garantiją“ klientams, kurie užregistruoja savo gaminį mūsų Garantijos duomenų bazėje. Tai galima padaryti mūsų tinklalapyje www.stokkewarranty.com. Po registracijos bus išduotas garantijos pažymėjimas, kuris bus išsiųstas klientui elektroniniu būdu (el. paštu) arba paprastuoju paštu. Registracija Garantijos duomenų bazėje suteikia savininkui „Pratęstą garantiją“ šiuo būdu:

- 3 metų garantiją, kad gaminys yra be jokio gamybos defekto.

„Pratęsta garantija“ taip pat galioja, jeigu gaminys buvo dovanotas arba perpirktas. Todėl „Pratęsta garantija“ gali naudotis bet kuris gaminių savininkas bet kuriuo metu, garantiniu laikotarpiu, jei savininkas pateikia garantijos sertifikatą.

STOKKE „Pratęstos garantijos“ suteikimas susijęs su tokiomis sąlygomis, kaip:

- įprastas naudojimas;
- gaminys naudojamas tik tuo tikslu, kuriam yra skirtas;
- gaminių techninė priežiūra buvo atliekama tik taip, kaip aprašyta techninės priežiūros vadove ir (arba) instrukcijoje.
- Kreipiantis dėl „Pratęstos garantijos“, turi būti pateikiamas garantijos pažymėjimas kartu su originaliu kvitu, kuris turi būti antspauduotas ir su data.
- Šis reikalavimas taip pat taikomas bet kuriam gaminį perpirkusiam ir kitiems savininkams;
- ant gaminių nurodytas serijos numeris nėra sunaikintas arba pašalintas.

STOKKE „Pratēsta garantija” netaikoma:

- lesant problemoms, susijusioms su įprastu gaminio naudojimu, kai pasikeičia jo dalys (pvz., spalva, jis nusidėvi ir išsistampo);
- problemoms, susijusioms su nedideliais medžiagų pokyčiais (pvz., dalių spalvos pasikeitimas);
- problemoms, kurias sukelia išoriniai veiksniai, pavyzdžiui, saulė ir (arba) šviesa, temperatūra, drėgmė, aplinkos tarša ir kt.;
- žalai, padarytai dėl nelaimingų atsitikimų ir (arba) nesėkmės, pavyzdžiui, kokiam nors kitam objektui atsitrenkus į gaminį ar bet kuriam kitam asmeniui apvertus jį susidūrimo metu. Tai taip pat taikoma, jei gaminio apbrova buvo pernelyg didelė, pavyzdžiui, ant jo buvo uždėtas per didelis svoris;
- jei žala gaminiiui buvo padaryta dėl išorės įtakos, pavyzdžiui, kai gaminys buvo vežamas kaip bagažas;
- kai žala atsirado dėl poveikio gaminiiui, padaryto kokio nors asmens ir (arba) kitų objektų;
- jeigu su gaminiu buvo naudojami bet kokie priedai, kurie nebuvo suteikti „Stokke“, „Pratēsta garantija” negalioja.
- „Pratēsta garantija” netaikoma jokiems priedams, kurie buvo įsigyti ar suteikti kartu su gaminiu bei vėliau.

STOKKE, esant „Pratēstai garantijai”:

- pakeičia arba – jei STOKKE taip parankiau – pataiso sugedusią dalį arba visą gaminį (jei reikia), su sąlyga, kad gaminys yra pristatomas pardavėjui;
- padengia įprastus bet kokios dalies (gaminio) gabenimo iš STOKKE pardavėjui, iš kurio gaminys buvo pirktas, kaštus. – Transportavimo išlaidos iki pirkėjo pagal garantijos sąlygas nėra padengiamos;
- gamintojas turi teisę bet kuriuo metu, kuriuo taikoma garantija, pakeisti sugedusias dalis kitomis, kurios yra maždaug tokios pačios konstrukcijos;
- tais atvejais, kai atitinkamas gaminys garantijos galiojimo metu nebegaminamas, turi teisę pateikti pakaitinį gaminį. Toks produktas turi būti atitinkamos kokybės ir vertės.

Kaip naudotis „Pratēsta garantija”:

bendrai, visi prašymai, susiję su „Pratēsta garantija”, turi būti pateikiami pardavėjui, iš kurio įsigijote gaminį. Kreiptis reikia kiek įmanoma greičiau po to, kai aptinkamas bet koks nustatytas defektas, taip pat turi būti pridedami garantijos pažymėjimas ir originalus pirkimo kvitas.

Turi būti pateikti dokumentai ir (arba) įrodymai, patvirtinantys, kad yra gamybos brokas, paprastai tai atliekama atgabenant gaminį pardavėjui arba kitokiū būdu pateikiant pardavėjui (arba STOKKE prekybos atstovui) kad patikrintų.

Defektas bus pašalintas laikantis pirmiau nurodytų nuostatų, jei pardavėjas (arba STOKKE prekybos atstovas) nustatys, kad žala atsirado dėl gamybos broko.

LV

SVARĪGI! IZLASIET UZMANĪGI UN SAGLABĀJIET TURPMĀKAI UZZIŅAI

Svarīga informācija

- Neizmantojiet izstrādājumu, ja kāda tā daļa ir salūzusi, saplēsta vai pazudusi.
- Plastmasas daļas tīriet ar siltu ūdeni un maigām ziepēm. Ja krēsls ilgstoši atrodas tiešos saules staros, tas var mainīt krāsu.
- Izstrādājums ir paredzēts 0–6 mēnešus veciem bērniem, kuru svars nepārsniedz 9 kg, vai līdz laikam, kad bērns sāk patstāvīgi sēdēt, atkarībā no tā, kurš nosacījums īstenojas vispirms.

⚠ BRĪDINĀJUMS

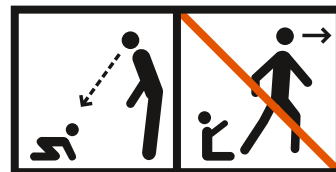

levērojiet šos norādījumus.

Jūs atbildat par bērna drošību.

- Nekad neatstājiet bērnu bez uzraudzības.
- Vienmēr izmantojiet aizsargsistēmu.
- Kritiena risks! Neļaujiet bērnam kāpt uz izstrādājuma.
- Neizmantojiet izstrādājumu, pirms visas tā sastāvdaļas ir pareizi piestiprinātas un noregulētas.
- Ņemiet vērā atklātu liesmu un citu spēcīga karstuma avotu radīto risku izstrādājuma tuvumā.
- Ņemiet vērā gāšanās risku, bērnam atspiežoties ar pēdām pret galdu vai citu konstrukciju.
- Izmantojiet šo izstrādājumu vienīgi piestiprinātu pie augstā krēsla. Kad izstrādājumā atrodas bērns, NEKAD nenovietojiet izstrādājumu uz grīdas vai paaugstinātas virsmas.
- Nemēģiniet novietot šo izstrādājumu uz augstā krēsla vai noņemt no tā, kad izstrādājumā ir ievietots bērns.
- Nekad neceliet vai nenesiet izstrādājumu, kad tajā atrodas bērns.

- Pārbaudiet, vai drošības josta cieši pieguļ bērnam. Bērnam augot, regulāri pielāgojiet drošības jostu.
- Šis izstrādājums nav paredzēts, lai tajā gulētu ilgu laiku.
- Neatļaujiet bērniem rotaļāties ar šo izstrādājumu.
- Ņemiet vērā risku, ka bērns var mēģināt kāpt uz izstrādājuma vai apgāzt to.
- Rotaļlietu stienis ir paredzēts vienīgi mīkstām rotaļlietām, kuru svars nepārsniedz 100 gramu/0,22 mārc.
- Nekad neizmantojiet rotaļlietu stieni šī izstrādājuma nešanai.
- Šis izstrādājums neaizstāj pārnēsājamo kulbu vai gultiņu. Ja bērnam ir jāguļ, ievietojiet bērnu piemērotā pārnēsājamā kulbā vai gultiņā.
- Izmantojiet vienīgi ražotāja apstiprinātos piederumus vai rezerves daļas.
- Aizrīšanās bīstamība: šo izstrādājumu nedrīkst lietot jebkāda veida zīdaiņu ēdiena barošanai.

Tiesības sūdzēties un paplašināta garantija

Piemērojama visā pasaulē un attiecas uz Tripp Trapp® Newborn Set, kas turpmāk tekstā saukts par izstrādājumu.

TIESĪBAS SŪDZĒTIES

Pircējam ir tiesības jebkurā laikā sūdzēties atbilstoši tobrīd piemērojamiem patērētāju aizsardzības tiesību aktiem, kas dažādās valstīs var atšķirties.

Vispārīgi STOKKE AS nepiešķir papildu tiesības tām, kas ietvertas atbilstošajos tiesību aktos, taču tiek piedāvāta turpmāk aprakstītā "Paplašinātā garantija". "Paplašinātā garantija" neietekmē patērētāju aizsardzības tiesību aktos ietvertās pircēja tiesības, bet tās papildina.

STOKKE "PAPLAŠINĀTĀ GARANTIJA"

STOKKE AS (adrese Parkgata 6, N-6003 Ålesund, Norvēģija) nodrošina "Paplašināto garantiju" pircējiem, kuri reģistrē izstrādājumu uzņēmumu Garantiju datu bāzē. To var izdarīt mūsu mājas lapā www.stokkewarranty.com. Veicot reģistrāciju, tiks izsniegts garantijas sertifikāts un nosūtīts klientam elektroniski (uz e-pastu) vai pa parasto pastu.

Reģistrējoties Garantiju datu bāzē saskaņā ar "Paplašināto garantiju" lietotājam tiek piešķirts turpmāk tekstā norādītais:

- 3 gadu garantija izstrādājuma ražošanas defektiem.

"Paplašinātā garantija" darbojas arī tad, ja izstrādājums ir dāvināts vai iegādāts kā jau lietota prece. Tādējādi "Paplašināto garantiju" garantijas periodā var izmantot izstrādājuma tā brīža īpašnieks, uzrādot garantijas sertifikātu.

STOKKE "Paplašinātās garantijas" noteikumi:

- Normāla lietošana.
- Izstrādājums tiek izmantots tikai tam paredzētajam mērķim.
- Izstrādājums tiek uzturēts, kā tas norādīts lietotāja rokasgrāmatā.
- Izmantojot "Paplašināto garantiju", jāuzrāda garantijas sertifikāts un apzīmots oriģinālais pirkuma čeks.
- Tas attiecas arī uz otro un nākamajiem īpašniekiem.
- Izstrādājuma sērijas numurs nav bojāts un izcināts.

STOKKE "Paplašinātā garantija" neietver:

- Normālas izstrādājuma izmaiņas (piemēram, krāsas izmaiņas un nolietojumu).
- Nelielas novirzes materiālos (piem., detaļu izbalēšanu).
- Ārkārtēju ārēju faktoru, piemēram, saules/gaismas, temperatūras, mitruma, vides piesārņojuma u.c. iedarbības sekas.
- Negadījumu rezultātā radušos bojājumus – piemēram, citiem objektiem ietriecoties izstrādājumā vai cilvēkam uzskrienot virsū un to apgāžot. Tas attiecas arī uz izstrādājuma pārslodžošanu, piemēram, novietojot uz tā smagus priekšmetus.
- Ārējas iedarbības rezultātā radušos bojājumus, piemēram, nododot izstrādājumu bagāžā.
- Izlietosus bojājumus, piemēram, kādam cilvēkam vai citiem objektiem.
- Aprīkojot izstrādājumu ar piederumiem, ko nav piegādājis Stokke, "Paplašinātā garantija" tiek anulēta.
- "Paplašinātā garantija" neattiecas uz piederumiem, kas ir nopirkti vai piegādāti kopā ar izstrādājumu vai vēlāk.

STOKKE "Paplašinātās garantijas" ietvaros:

- Aizvieto vai, pēc STOKKE ieskatiem, izlabo bojāto detaļu vai visu izstrādājumu (nepieciešamības gadījumā), ja izstrādājums tiek nogādāts mazumtirgotājam.
- Sedz normālas transportēšanas izmaksas nomainās detaļām/izstrādājumam no STOKKE līdz mazumtirgotājam, pie kura izstrādājums iegādāts. – Garantijas ietvaros netiek segtas pircēja transportēšanas izmaksas;
- Patur tiesības garantijas prasības brīdī aizvietot bojātās detaļas ar citām, kam ir līdzīgs dizains.
- Patur tiesības piegādāt izstrādājuma aizstājēju, ja garantijas prasības brīdī šāds izstrādājums vairs netiek ražots. Šādam izstrādājumam jābūt atbilstoši kvalitātei un vērtībai.

"Paplašinātās garantijas" prasības iesniegšana:

Vispārīgi visas prasības, kas saistītas ar "Paplašināto garantiju" jāiesniedz mazumtirgotājam, pie kura izstrādājums tika iegādāts.

Šādas prasības jāiesniedz nekavējoties pēc defekta atklāšanas. Līdzī jāņem garantijas sertifikāts un oriģinālais pirkuma čeks.

Jāuzrāda pierādījums, ka atklāts ražošanas defekts, parasti atvedot izstrādājumu mazumtirgotājam vai kā citādi nododot to tirgotājam vai STOKKE pārstāvim apskatei.

Defekts tiks novērsts atbilstoši iepriekš aprakstītajai kārtībai, ja pārdevējs vai STOKKE pārstāvis noteiks, ka bojājums radies ražošanas defekta rezultātā.

NL

BELANGRIJK! LEES GOED EN BEWAAR VOOR TOEKOMSTIG GEBRUIK

Belangrijke informatie

- Gebruik het product niet als er een onderdeel ontbreekt, kapot of gescheurd is.
- Reinig de kunststof onderdelen met warm water en een mild schoonmaakmiddel. De kleuren kunnen veranderen als de kinderstoel wordt blootgesteld aan zonlicht.
- Je gebruikt dit product voor kinderen van 0-6 maanden, tot 9 kg of tot het kind zonder hulp kan zitten, wat het eerste voorkomt.

WAARSCHUWING:

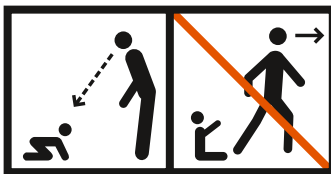

Volg deze instructies.

De veiligheid van je kind is jouw verantwoordelijkheid.

- Laat je kind **NOOIT** zonder toezicht achter.
- Gebruik altijd de veiligheidsgordel.
- Valgevaar: Laat je kind niet op het product klimmen.
- Gebruik het product uitsluitend als alle componenten correct zijn gemonteerd en afgesteld.
- Houd rekening met de risico's van open vuur en andere sterke warmtebronnen in de buurt van het product.
- Houd rekening met het risico van kantelen wanneer je kind zich met de voeten kan afzetten tegen een tafel of een ander voorwerp.
- Gebruik dit product alleen als het is bevestigd op de kinderstoel. Plaats het product **NOOIT** op de grond of op een verhoogd oppervlak, met je kind er nog in.
- Plaats dit product nooit op de kinderstoel of verwijder dit product van de kinderstoel met je kind er nog in.

- Til dit product nooit op met je kind er nog in.
- Maak het veiligheidstuigje altijd passend en vast. Pas het regelmatig aan de groei van je kind aan.
- Dit product is niet geschikt om lange tijd in te slapen.
- Laat kinderen niet met dit product spelen.
- Het risico bestaat dat een kind probeert op het product te klimmen. Het kan hierbij kantelen.
- De speelgoedhanger is geschikt voor zacht speelgoed met een maximumgewicht van 100 gram.
- Til het product nooit op aan de speelgoedhanger.
- Dit product is geen vervanging voor een wieg of een bed. Als je kind in slaap valt, leg het dan in een geschikt wiegje of ledikant.
- Gebruik geen accessoires of reserveonderdelen die niet zijn goedgekeurd door de fabrikant.
- Verstikkingsgevaar: dit product mag niet worden gebruikt voor het voeden van uw baby. We raden ieder soort voedsel af.

Klachtrecht en aanvullende garantie

Wereldwijd geldig voor wat betreft Tripp Trapp® Newborn Set, hierna te noemen: het product.

KLACHTRECHT

De klant heeft het recht om een klacht in te dienen krachtens de op enig moment toepasselijke wetten op de bescherming van de consument, welke wetgeving van land tot land verschillend kan zijn. Over het algemeen gesproken kent STOKKE AS geen andere of verdergaande rechten toe dan die zijn vastgelegd in de op enig moment toepasselijke wetgeving, hoewel wordt verwezen naar de 'Aanvullende garantie' hieronder. De rechten van de consument onder de op enig moment toepasselijke wetgeving op de bescherming van de consument zijn in aanvulling op de rechten die hieronder zijn neergelegd in 'Aanvullende garantie', en worden daardoor niet aangetast.

STOKKE® "AANVULLENDE GARANTIE"

STOKKE AS, Parkgata 6, N-6003 Ålesund,, Noorwegen geeft echter een

'Aanvullende garantie' aan klanten die hun product registreren in onze garantiedatabase. Dit kan worden gedaan op onze website www.stokkewarranty.com. Na de registratie wordt er een garantie-certificaat gemaakt, dat aan de klant wordt verstuurd per e-mail of gewone post.

Registratie in de garantiedatabase geeft de eigenaar recht op de volgende 'Aanvullende garantie':

• 3-jarige garantie voor fabricagefouten in het product.

De 'Aanvullende garantie' is ook van toepassing als het product is gekregen of tweedehands is gekocht. De 'Aanvullende garantie' mag derhalve worden ingeroepen door iedere eigenaar van het product, op elk moment binnen de garantieperiode, mits de eigenaar het garantiecertificaat kan overleggen.

Voor de 'Aanvullende garantie' van STOKKE moet aan de volgende voorwaarden zijn voldaan:

Normaal gebruik.

- Het product is alleen gebruikt voor het doel waar het product voor is bedoeld.

- Het product is op de normale wijze onderhouden, zoals beschreven in de onderhouds-/gebruiksaanwijzing.
- Bij het inroepen van de 'Aanvullende garantie' dient het garantiecertificaat samen met het originele, gedateerde aankoopbewijs te worden overlegd. Dit is ook van toepassing voor een tweede of volgende eigenaar.
- Het product moet zich in de oorspronkelijke staat bevinden, met uitsluitend door STOKKE geleverde onderdelen die zijn bedoeld voor het gebruik in, of samen met het product. Voor alle afwijkingen van het voorgaande is de voorafgaande schriftelijke toestemming van STOKKE vereist.
- Het serienummer van het product mag niet zijn vernietigd of verwijderd.

De 'Aanvullende garantie' van STOKKE dekt niet:

- Zaken die zijn veroorzaakt door de normale ontwikkeling van de onderdelen waar het product uit bestaat (bijv. kleurveranderingen en slijtage).
- Zaken die zijn veroorzaakt door kleine variaties in de materialen (bijv. kleurverschillen tussen de onderdelen).
- Zaken die zijn veroorzaakt door extreme in-vloed van externe factoren zoals zon/licht, temperatuur, vochtigheid, milieuvervuiling, etc.
- Schade veroorzaakt door ongelukken/incidenten - bijvoorbeeld andere voorwerpen die tegen het product botsen of personen die het product omverwerpen door er tegenaan te botsen. Hetzelfde geldt als het product te zwaar beladen is, bijvoorbeeld door er teveel gewicht op te plaatsen.
- Schade die door externe invloeden aan het product is toegebracht, bijvoorbeeld bij het vervoer van het product als bagage.
- Gevolgschade, bijvoorbeeld persoonlijk letsel en/of schade aan andere objecten.
- Als het product is uitgerust met accessoires die niet door STOKKE zijn geleverd vervalt de 'Aanvullende garantie'.
- De 'Aanvullende garantie' is niet van toepassing op accessoires die samen met het product, of daarna, zijn geleverd of gekocht.

Onder de 'Aanvullende garantie' zal STOKKE:

- Een defect onderdeel of (indien nodig) het gehele product vervangen of – als STOKKE dit preferereert – het defecte onderdeel repareren, mits het product bij een wederverkoper wordt afgeleverd.
- Bij de vervanging van een onderdeel/het product de normale vervoerskosten dekken van STOKKE naar de wederverkoper waar het product is gekocht. – De reiskosten van de koper worden niet vergoed onder de voor waarden van deze garantie.
- Zich bij een beroep op de garantie het recht voorbehouden om defecte onderdelen te vervangen door onderdelen van ongeveer het zelfde ontwerp.
- Zich het recht voorbehouden om een ver-vangend product te leveren als het relevante product niet langer wordt gefabriceerd op het moment van het inroepen van de garantie. Een dergelijk product zal van vergelijkbare kwaliteit en waarde zijn.

Hoe kan de 'Aanvullende garantie' worden ingeroepen:

Over het algemeen worden alle verzoeken in verband met de 'Aanvullende garantie' gericht aan de wederverkoper waar het product is gekocht. Dergelijke verzoeken dienen zo snel mogelijk na het ontdekken van het gebrek te worden gedaan en dienen vergezeld te gaan van het garantiecertificaat en het originele aankoopbewijs. Documentatie/bewijs waar het fabricagedefect uit blijkt moet worden overlegd, normaal ge-sproken door het product mee te nemen naar de wederverkoper, of anderszins aan de wederverkoper of aan een verkoopvertegenwoordiger van STOKKE ter inspectie te worden gepresenteerd. Dit defect wordt in overeenstemming met de voorgaande bepalingen verholpen als de ve-rokoopvertegenwoordiger van STOKKE of de we-derverkoper bepaalt dat de schade is veroorzaakt door een fabricagefout.

NO

VIKTIG! LES NØYE GJENNOM OG TA VARE PÅ FOR FREMtidig BRUK

Viktig informasjon

- Ikke bruk produktet hvis noen del er ødelagt, revet av eller mangler.
- Vask plastdelene med varmt vann og en mild såpe. Stolen kan bli misfarget hvis den eksponeres for sollys.
- Produktet er tiltenkt barn opptil 9 kg, fra 0 til 6 måneder eller når barnet kan sitte uten hjelp – avhengig av hva som kommer først.
- kompatible bilseter

⚠ ADVARSEL:

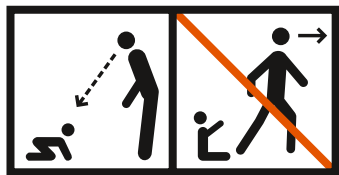

Følg disse instruksjonene.
Barnets sikkerhet er ditt ansvar.

- La aldri barnet være uten tilsyn
- Bruk alltid festesystemet.

- Fare for fall: Du må ikke la barnet klatre på produktet.
- Bruk ikke produktet med mindre alle komponentene er korrekt festet og tilpasset.
- Vær oppmerksom på risikoen knyttet til åpen ild og andre sterke varmekilder i nærheten av produktet.
- Vær oppmerksom på risikoen for velting når barnet ditt kan skyve fra med føttene mot et bord eller en annen struktur.
- Dette produktet må bare brukes når det er festet til høystolen. Du må ALDRI legge dette produktet på gulvet eller en høytliggende flate mens barnet sitter i det.
- Prøv aldri å sette dette produktet inn i eller ta det ut av høystolen med et barn oppi.
- Du må aldri løfte eller bære dette produktet med et barn oppi.
- Forsikre deg om at selen er godt festet. Juster den gradvis etter hvert som barnet vokser.
- Dette produktet er ikke laget for lange soveperioder.
- Ikke la barn leke med dette produktet.
- Vær oppmerksom på faren for at et barn kan prøve å klatre i eller velte produktet.
- Lekestangen er bare tiltenkt myke leker som veier maksimalt 100 gram.
- Du må aldri løfte produktet ved hjelp av lekestangen.
- Dette produktet er ikke en erstatning for en bag

- eller seng. Hvis barnet trenger å sove, bør det plasseres i en egnet bag eller seng.
- Ikke bruk annet tilbehør eller andre reservedeler enn de som er godkjent av produsenten.
- Kvelningsfare: Dette produktet skal ikke brukes ved mating av barn.

Klagerett og utvidet garanti

Gjelder over hele verden for Tripp Trapp® Newborn Set, heretter kalt "produktet".

KLAGERETT

Kundens rett til å klage er i henhold til den enhver tid gjeldende lovgivning. Forbrukervernet og lovgivningen kan variere fra land til land.

Generelt sett gir ikke STOKKE AS rettigheter utover de som er fastsatt i den til enhver tid gjeldende lovgivning, men det henvises til den "Utvidede Garanti" beskrevet nedenfor. Forbrukerrettighetene er i tillegg til den "Utvidede Garanti" til enhver tid gjeldende og berøres ikke av denne.

STOKKE® «FORLENGET GARANTI»

STOKKE AS, Parkgata 6, N-6003 Ålesund, gir imidlertid en «forlenget garanti» til kunder som registrerer produktet sitt i databasen vår. Dette kan gjøres via vår hjemmeside, www.stokkewarranty.com. Etter registreringen vil det bli utstedt et garantisertifikat, som kunden vil motta elektronisk (e-post) eller via vanlig postgang. Registrering i Garantidatabasen gir eieren en "Utvidet Garanti" som følger:

- 3-års garanti mot enhver produksjonsfeil

Den "Utvidede Garanti" gjelder også om produktet er mottatt i gave eller kjøpt brukt. Den "Utvidede Garanti" kan påberopes av den som eier produktet til enhver tid innenfor garantiperioden og i henhold til garantisertifikatet til eieren.

STOKKES "Utvidete Garanti" er betinget av følgende:

- Normal bruk.
- Produktet må kun være brukt til formålet det er beregnet for.
- Produktet har gjennomgått ordinært vedlikehold som beskrevet i bruksanvisningen.
- Når den "Utvidete Garanti" skal tas i bruk må garantisertifikatet fremvises sammen med en datostemplet og original kvittering på kjøpet. Dette gjelder også for senere eiere.
- Produktet må være i original tilstand og eventuelle nye deler må være levert av STOKKE og ment for bruk på eller sammen med produktet. Eventuelle avvik fra dette krever skriftlig samtykke fra STOKKE.
- Serienummeret ikke har blitt ødelagt eller fjernet.

STOKKE sin "Utvidete Garanti" gjelder ikke når:

- Problemer er forårsaket av normale forandringer i delene på produktet (f.eks fargeforandringer og slitasje).
- Problemer er forårsaket av små variasjoner i materialene (f.eks fargeforskjeller mellom delene).
- Problemer er forårsaket av ekstrem påvirkning av ytre faktorer som sol/lys, temperatur, fuktighet, forurensning etc.
- Skade forårsaket av ulykker/uhell - for eksempel at andre gjenstander har støtt sammen med produktet eller at en person har veltet produktet etter å ha støtt sammen med det. Det samme gjelder hvis produktet har blitt overbelastet, for eksempel med hensyn til hvor stor vekt som har vært plassert på det.
- Skader som er forårsaket av ekstern påvirkning, som for eksempel når produktet blir sendt som reisegods.
- Produktet har følgeskader, for eksempel skader påført av andre personer og/eller objekter.
- Hvis produktet har blitt utstyrt med tilbehør som ikke er levert av Stokke gjelder ikke den "Utvidete Garanti".

- Den "Utvidete Garanti" gjelder ikke for tilbehør som er levert sammen med produktet eller kjøpt på et senere tidspunkt.

STOKKE vil med den "Utvidete Garanti":

- Skifte ut, eller hvis STOKKE foretrekker reparere defekte deler eller produktet i sin helhet (hvis nødvendig) forutsatt at produktet er levert inn til en forhandler.
- Betale normale transportkostnader for alle reservedeler/produkter fra STOKKE til forhandler der produktet ble kjøpt. Ingen av kjøperens reisekostnader dekkes i henhold til vilkårene i garantien.
- Forbeholde seg retten til å erstatte defekte deler med tilnærmet-sesvis lik design på tidspunktet garantien blir påkalt.
- Forbeholde seg retten til å levere ett erstatningsprodukt i de tilfeller der produktet ikke lengre er i produksjon på det tidspunktet garantien blir påkalt. Disse produktene skal være av tilsvarende kvalitet og verdi.

Hvordan ta i bruk den "Utvidete Garanti":

Alle forespørsler vedrørende den "Utvidete Garanti" skal normalt sett gjøres til forhandler der produktet ble kjøpt. En slik forespørsel skal gjøres så snart som mulig etter at en feil har blitt oppdaget og skal ledsages av garantisertifikatet og den originale kvitteringen. Dokumentasjon/bevis som viser produksjonsfeil skal fremvises, normalt ved at produktet blir tatt med til forhandleren eller på annen måte blir presentert for forhandleren eller STOKKES salgsrepresentant for inspeksjon.

Feilen vil bli utbedret i samsvar med bestemmelsene over dersom forhandleren eller STOKKES salgsrepresentant avgjør at skaden er forårsaket av en produksjonsfeil.

PL

WAŻNE! PROSIMY O UWAŻNE PRZECZYTANIE I ZACHOWANIE NA PRZYSZŁOŚĆ

Ważne informacje

- Produktu nie wolno używać w razie uszkodzenia, nadwyżżenia lub braku jakiegokolwiek części.
- Plastikowe elementy wytrzyj stosując ciepłą wodę oraz łagodne mydło. Kolory mogą się zmieniać, jeśli krzesło zostało wystawione na działanie promieni słonecznych.
- Produkt jest przeznaczony dla dzieci o ciężarze do 9 kg, wieku 0-6 miesięcy lub siedzących bez pomocy, w zależności od tego, który z warunków wystąpi wcześniej.

OSTRZEŻENIE!

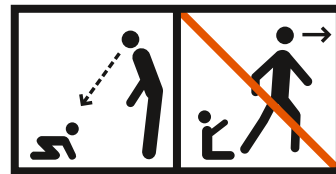

Postępuj zgodnie z poniższymi instrukcjami.

To Ty jesteś odpowiedzialny/odpowiedzialna za bezpieczeństwo dziecka.

- Nigdy nie zostawiaj dziecka bez opieki.
- Zawsze stosuj system zabezpieczeń.
- Ryzyko upadku: Dopilnuj, aby dziecko nie wspinało się na produkt.
- Nie korzystaj z produktu, chyba że wszystkie elementy zostały prawidłowo zamocowane oraz wyregulowane.
- Należy pamiętać o zagrożeniu, jakie stanowią otwarty ogień i inne źródła silnego ciepła, znajdujące się w pobliżu produktu.
- Prosimy pamiętać o ryzyku przewrócenia krzesła przez dziecko zapierające się nogami stołu lub innego przedmiotu.
- Korzystać z produktu wyłącznie wtedy, gdy jest on przymocowany do krzesła. NIGDY nie umieszczać produktu na podłodze ani na powierzchniach powyżej poziomu podłogi, kiedy znajduje się w nim dziecko.
- Nie umieszczają produktu na krzesła ani nie zdejmować go z krzesła, kiedy znajduje się w nim dziecko.
- Nigdy nie podnosić ani nie przenosić produktu, kiedy znajduje się w nim dziecko.
- Upewnić się, że szelki są dobrze dopasowane. Produkt należy regularnie dostosowywać do zmieniającego się wzrostu dziecka.
- Produkt nie jest przeznaczony do długotrwałego spania.

- Nie pozwalać dzieciom bawić się produktem.
- Pamiętaj o ryzyku: dziecko może próbować wspiąć się na produkt lub go przewrócić.
- Pałak na zabawki jest przeznaczony wyłącznie na zabawki miękkie o maksymalnej wadze 100 gramów.
- Nigdy nie nosić produktu, chwytając za pałak na zabawki.
- Produkt nie zastępuje kojca ani łóżeczka. Dziecko należy układać do snu w odpowiednim kojcu lub łóżeczku.
- Stosować wyłącznie akcesoria i części zamienne zatwierdzone przez producenta.
- Niebezpieczeństwo zadławienia: produktu nie należy używać do karmienia niemowląt jakimikolwiek pokarmami.

Prawo skargi i rozszerzona gwarancja

Poniższe postanowienia mają zastosowanie na całym świecie wobec produktu Tripp Trapp® Newborn Set (zwanego dalej produktem).

PRAWO SKARGI

Klient ma prawo wnieść skargę w dowolnym czasie, stosownie do obowiązujących przepisów dotyczących ochrony konsumenta, które mogą się różnić w zależności od kraju.

Ogółem, firma STOKKE AS nie przyznaje żadnych dodatkowych praw ponad te, które zostały ustanowione przepisami obowiązującymi w dowolnym czasie. Niemniej jednak czyni się odwołanie do „Rozszerzonej gwarancji” opisanej poniżej. Prawa klienta, wynikające z przepisów o ochronie konsumenta, stanowią dodatek do przepisów wynikających z „Rozszerzonej gwarancji” i są od nich niezależne.

ROZSZERZONA GWARANCJA FIRMY STOKKE®

Firma STOKKE AS, Parkgata 6, N-6003 Ålesund, Norwegia, udziela tzw. rozszerzonej gwarancji klientom, którzy zarejestrują produkt w naszej Bazie Gwarancyjnej. Produkt można rejestrować na naszej stronie pod adresem: www.stokkewarranty.com. Po zarejestrowaniu produktu, klient otrzyma certyfikat gwarancji pocztą elektroniczną (e-mail) lub jego egzemplarz papierowy pocztą zwykłą. Rejestracja w Bazie Gwarancji upoważnia właściciela do następującej „Rozszerzonej gwarancji”: 3-letnia gwarancja na dowolne uszkodzenia produkcyjne towaru.

„Rozszerzona gwarancja” jest również stosowana, jeśli otrzymało się produkt w prezencie lub został on zakupiony jako używany. W rezultacie, każdy, kto jest właścicielem produktu w okresie gwarancji i kto przedstawi certyfikat gwarancji, może powoływać się na „Rozszerzoną gwarancję”.

„Rozszerzona gwarancja” STOKKE jest uzależniona od następujących czynników

- Normalnego zużycia.
- Używania produktu wyłącznie do celów, do jakich jest on przeznaczony.
- Stosowania zwykłej konserwacji produktu, jak opisano to w instrukcji konserwacji/obsługi.
- Powołując się na „Rozszerzoną gwarancję”, należy przedłożyć certyfikat gwarancji, wraz z oryginałem rachunku zakupu z pieczęcią z datą. Dotyczy to również każdego następnego właściciela.
- Zachowania pierwotnego stanu produktu, co niniejszym oznacza, że

używano wyłącznie części dostarczanych przez STOKKE i przeznaczonych do użytku na produkcie lub wraz z produktem. Jakiegokolwiek odstępustwa wymagają uprzedniej pisemnej zgody STOKKE.

- Numer seryjnego produktu zachowanego w stanie nieuszkodzonym.

„Rozszerzona gwarancja” STOKKE nie obejmuje:

- Problemów wynikłych z normalnych zmian części produktu (np. zmiany koloru, jak również normalnego zużycia).
- Problemów spowodowanych przez niewielkie zmiany w materiałach (np. różnice kolorów między częściami).
- Problemów wynikających ze znacznego wpływu czynników zewnętrznych, jak słońce/światło, temperatura, wilgoć, zanieczyszczenie środowiska, etc.
- Uszkodzeń wynikających z wypadków/zdarzeń niepożądanych – np. uderzenia o produkt innym przedmiotem lub przypadkowego przewrócenia produktu. Ma to zastosowanie również w przypadku przeciążenia produktu, np. poprzez ułożenie na nim ciężkich przedmiotów.
- Szkody wyrządzonej na produkcie na skutek wpływu czynników zewnętrznych, np. kiedy produkt był transportowany jako bagaż.
- Szkody pośredniej, np. szkody wyrządzonej innym osobom i/lub innym przedmiotom.
- Jeśli do produktu zamontowano jakiegokolwiek akcesoria, których dostawcą nie jest firma Stokke, „Rozszerzona gwarancja” wygasa.
- „Rozszerzona gwarancja” nie ma zastosowania do jakichkolwiek akcesoriów, które zostały zakupione lub dostarczone wraz z produktem, bądź w późniejszej dacie.

W ramach „rozszerzonej gwarancji” firma STOKKE:

- Wymieni lub, gdy jest to rozwiązanie preferowane przez firmę STOKKE, naprawi wadliwą część lub produkt w całości (w razie konieczności) jeżeli produkt zostanie dostarczony do sprzedawcy.
- Pokryje normalne koszty transportu części zamiennych/produktu z firmy STOKKE do sprzedawcy, od którego zakupiono produkt. – warunki gwarancji nie obejmują kosztów podróży kupującego.

- W okresie objętym gwarancją, zastrzega sobie prawo wymiany wadliwych części na części o przybliżonym wzornictwie.
- Zastrzega sobie prawo zaoferowania produktu zastępczego w przypadku, gdy reklamowany produkt nie jest już produkowany w momencie skorzystania z gwarancji. Jakość i wartość zamiennika będzie odpowiadać produktowi reklamowanemu

Jak powołać się na „Rozszerzoną gwarancję”?

Ogólnie mówiąc, reklamacje w ramach „Rozszerzonej gwarancji” należy składać u sprzedawcy, u którego zakupiono produkt. Reklamację należy złożyć natychmiast po ujawnieniu wady i załączyć kartę gwarancyjną oraz oryginalny dowód zakupu.

Dokumentację potwierdzającą wadę produkcyjną przedstawia się zazwyczaj przekazując produkt sprzedawcy lub w inny sposób umożliwiając sprzedawcy lub przedstawicielowi ds. sprzedaży firmy STOKKE jego oględziny.

Jeśli sprzedawca lub przedstawiciel ds. sprzedaży firmy STOKKE potwierdzi wadę produkcyjną, zostanie ona usunięta zgodnie z powyższymi warunkami.

PT

IMPORTANTE! LEIA ATENTAMENTE E GUARDE PARA CONSULTA FUTURA

Informação importante

- Não utilize o produto se algum elemento estiver partido, rasgado ou em falta.

- Limpe as peças em plástico com água morna e um produto neutro. As cores podem alterar-se caso a cadeira seja exposta à luz solar
- Este produto destina-se a crianças até 9 kg, 0-6 meses ou quando a criança já consegue sentar-se sem ajuda, o que ocorrer primeiro.

AVISO:

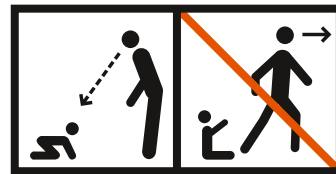

Siga estas instruções.

A segurança da criança é da sua responsabilidade.

- Nunca deixe a criança sem supervisão.
- Utilize sempre o sistema de retenção de segurança.
- Perigo de queda: impeça que a criança suba ao produto.
- Não utilize o produto a menos que todos os componentes estejam corretamente instalados e ajustados.
- Tenha presente o risco associado a chamas abertas e outras fontes de calor intenso nas proximidades do produto.
- Tenha presente o risco de inclinação quando a criança conseguir empurrar os pés contra uma mesa ou qualquer outra estrutura.
- Utilize este produto apenas engatado na cadeira

alta. NUNCA coloque o produto, com uma criança lá acomodada, no chão ou numa superfície elevada.

- Não tente colocar este produto na – ou removê-lo da – cadeira alta com uma criança acomodada no produto.
- Nunca levante ou transporte este produto com uma criança acomodada no produto.
- Certifique-se de que o arnês está corretamente ajustado. Vá ajustando, regularmente, à medida que a criança cresce.
- Este produto não se destina a uma utilização durante períodos prolongados de sono.
- Não permita que as crianças brinquem com este produto.
- Tenha presente o risco de uma criança poder tentar trepar ou inclinar o produto.
- A barra para brinquedos destina-se apenas a brinquedos macios com um peso máximo de 100 gramas.
- Nunca utilize a barra para brinquedos para transportar este produto.
- Este produto não substitui uma alfofa ou um berço. Se o bebé precisar de dormir, coloque-o numa alfofa ou berço adequado.
- Utilize apenas peças de substituição ou acessórios aprovados pelo fabricante.
- Perigo de asfixia: este produto não deve ser utilizado para alimentar crianças com alimentos de nenhum tipo.

DIREITO DE RECLAMAÇÃO E GARANTIA ALARGADA

Aplicável em todo o mundo relativamente à Tripp Trapp® Newborn Set, abaixo referida como o produto.

DIREITO DE RECLAMAÇÃO

Os clientes têm o direito de reclamação ao abrigo da legislação de defesa do consumidor aplicável no momento em causa, que varia de país para país.

Em termos gerais, a STOKKE AS não outorga quaisquer direitos adicionais para além dos estabelecidos na legislação aplicável num determinado momento, embora remeta para a “Extensão de Garantia” descrita abaixo. Os direitos do cliente ao abrigo da legislação de defesa do consumidor aplicável num determinado momento são cumulativos com os da “Extensão de Garantia”, e não são afectados por esta.

“EXTENSÃO DE GARANTIA” STOKKE®

No entanto, a STOKKE AS, sita em Parkgata 6, N-6003 Ålesund, Noruega, outorga uma “Extensão de Garantia” aos clientes que registem o seu produto na nossa Base de Dados de Garantia, o que pode ser efectuado no nosso sítio na Internet www.stokkewarranty.com. Após o registo, é emitido um certificado de garantia que será enviado ao cliente por correio electrónico ou por correio normal. O Registo na Base de Dados de Garantia atribui ao proprietário a “Extensão de Garantia” que se segue:

- **garantia de 3 anos contra todos os defeitos de fabrico do produto.**

A “Extensão de Garantia” aplica-se igualmente caso o produto tenha sido oferecido ou adquirido em segunda mão. Consequentemente, a “Extensão de Garantia” pode ser invocada independente-

mente de quem seja o dono do produto na altura, dentro do prazo de garantia, mediante a apresentação do certificado de garantia.

A “Extensão de Garantia” STOKKE está sujeita às seguintes condições:

- Utilização normal.
- O produto só ser utilizado para os fins a que se destina.
- O produto ser sujeito a manutenção normal, conforme descrito no manual de instruções/manutenção.
- Ao ser invocada a “Extensão de Garantia”, deve ser apresentado o certificado de garantia, juntamente com o recibo original de compra datado. O mesmo se aplica aos proprietários subsequentes.
- O produto deve manter-se no seu estado de origem, ou seja, que as peças usadas sejam unicamente fornecidas pela STOKKE e específicas do produto. Qualquer modificação necessita de uma autorização prévia por escrito da STOKKE.
- O número de série do produto não pode ser retirado ou destruído.

A “Extensão de Garantia” STOKKE não cobre:

- Problemas causados pela evolução normal das peças do produto (p. ex. mudanças de cor, desgaste normal).
- Problemas causados por pequenas variações nos materiais (p. ex. diferenças de cor entre peças).
- Problemas causados por influências extremas de agentes externos como sol/luz, temperatura, humidade, poluição ambiental, etc.
- Danos causados por acidentes/choques, por exemplo, se quaisquer objectos tiverem batido no produto ou se alguém tiver voltado o produto devido a colisão. O mesmo se aplica se o produto tiver sido sobrecarregado, por exemplo, relativamente ao peso sobre ele colocado.
- Danos causados ao produto por acção externa, por exemplo quando o produto é expedido como bagagem.
- Danos consequentes, por exemplo danos causados a pessoas e/ou a quaisquer objectos.
- Se o produto estiver equipado com acessórios que não foram fornecidos pela Stokke, a “Extensão de Garantia” prescreve.

- A "Extensão de Garantia" não se aplica a acessórios adquiridos ou fornecidos com o produto ou em data posterior.

A STOKKE, ao abrigo da "Garantia Ampla":

- Compromete-se a substituir ou — caso a STOKKE prefira — reparar a peça defeituosa, ou todo o produto (caso necessário), desde que o produto seja entregue a um revendedor.
- Compromete-se a cobrir custos normais de transporte de peças de substituição/produtos desde a STOKKE até ao revendedor em que o produto foi adquirido. Não são cobertas despesas de viagem do comprador nos termos da garantia.
- Reserva-se o direito de substituir, quando a garantia for invocada, as peças defeituosas por peças aproximadamente com o mesmo design.
- Reserva-se o direito de fornecer um produto de substituição, se o produto em causa já não for fabricado no momento em que a garantia for invocada. Esse produto será de qualidade e valor equivalentes.

Como invocar a "Extensão de Garantia":

Normalmente, todos os pedidos relacionados com a "Extensão de Garantia" são efectuados junto do revendedor em que o produto foi adquirido. Os pedidos devem ser feitos o mais cedo possível após a detecção do defeito, acompanhados do certificado de garantia e do recibo de compra original.

Devem ser apresentados comprovativos do defeito de fabrico, normalmente trazendo o produto ao revendedor, ou submetendo-o a uma inspecção pelo revendedor ou por um representante de vendas da STOKKE.

O defeito será reparado ao abrigo das disposições acima mencionadas, desde que o revendedor ou o representante de vendas da STOKKE determinem que a avaria foi causada por defeito de fabrico.

RO

IMPORTANT! CITIȚI CU ATENȚIE ȘI PĂȘTRAȚI PENTRU O CONSULTARE VIITORE

Informații importante

- Nu folosiți produsul dacă are componente deteriorate sau dacă lipsesc componente.
- Curățați părțile din plastic cu apă caldă și un săpun neagresiv. Dacă scaunul este expus la soare își poate culoarea
- Produsul este destinat copiilor până la 9 kg, 0-6 luni sau când copilul poate ședeja neajutat, indiferent care situație intervine prima.

⚠️ ATENȚIE:

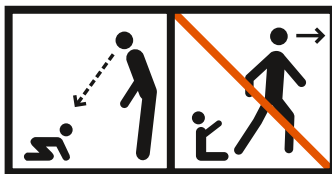

**Respectați aceste instrucțiuni.
Siguranța copiilor este responsabilitatea
dumneavoastră. responsabilitatea dumnea-**

voastră.

- Nu lăsați copilul niciodată nesupravegheat.
- folosiți întotdeauna sistemul de reținere.
- Pericol de cădere: Preveniți escaladarea produsului de către copii.
- Nu utilizați produsul înainte de a monta și regla corect toate componentele.
- Aveți în vedere pericolul pe care îl prezintă focul și alte surse de căldură puternice în apropierea scaunului înalt.
- Aveți în vedere riscul de înclinare când copilul dvs. împinge cu picioarele o masă sau orice altă structură.
- Utilizați acest produs doar atașat la scaunul înalt. Nu amplasați NICIODATĂ produsul, atunci când copilul este așezat în el, pe podea sau pe o suprafață ridicată.
- Nu încercați să amplasați sau să îndepărtați acest produs de pe scaunul înalt, atunci când copilul este așezat în acesta.
- Nu ridicați și nu transportați niciodată acest produs cu un copil în el.
- Asigurați-vă că hamul este fixat bine. Ajustați în mod regulat pe măsură ce copilul dumneavoastră crește.
- Acest produs nu a fost conceput pentru perioade îndelungate de somn.
- Nu lăsați copiii să se joace cu acest produs.
- Fiți conștient de riscul că un copil poate încerca să se cațere pe produs sau să îl răstoarne.

- Bara de jucării a fost concepută doar pentru jucării moi cu o greutate maximă de 100 de grame / 0,22 lb.
- Nu utilizați niciodată bara pentru jucării pentru transportarea acestui produs.
- Acest produs nu înlocuiește un coșuleț portabil sau un pat. Dacă copilul trebuie să doarmă, atunci el trebuie să fie așezat într-un coșuleț portabil sau un pat adecvat.
- Nu utilizați alte accesorii sau piese de schimb decât cele aprobate de producător.
- Pericol de sufocare: acest produs nu trebuie folosit pentru hrănirea bebelușilor cu niciun fel de aliment.

Dreptul de formulare a reclamațiilor și garanția extinsă

Aplicabil pe tot globul referitor la Tripp Trapp® Newborn Set, menționat în continuare drept „produsul”.

DREPTUL DE FORMULARE A RECLAMAȚIILOR

Conform legislației privind protecția consumatorului aplicabilă în orice moment, legislație care poate varia de la o țară la alta, clientul are dreptul de a formula reclamații.

În general, compania STOKKE AS nu acordă nici un drept suplimentar față de cele stabilite de legislația aplicabilă în orice moment, deși se face referire la „garanția extinsă” descrisă mai jos. Drepturile clienților, conform legislației privind protecția consumatorului

aplicabilă în orice moment vin în completarea drepturilor prevăzute de „garanția extinsă” și nu sunt afectate de aceasta.

„GARANȚIE EXTINSĂ” STOKKE®

STOKKE AS, Parkgata 6, N-6003 Ålesund, Norvegia, acordă însă o „Garanție extinsă” clienților care își înregistrează produsul în baza noastră de date de garanție. Aceasta poate fi realizată prin pagina noastră web www.stokkewarranty.com. După înregistrare, va fi emis un certificat de garanție, care va fi expediat clientului prin poșta electronică (e-mail) sau prin poșta obișnuită.

Înregistrarea în baza de date cu produse aflate în garanție conferă proprietarului dreptul de a beneficia de o „garanție extinsă”, după cum urmează:

- **Garanție timp de 3 ani pentru orice defect de fabricație a produsului.**

Serviciul de „garanție extinsă” se aplică de asemenea dacă produsul a fost primit cadou sau a fost achiziționat ca produs de ocazie.

Prin urmare, „garanția extinsă” poate fi solicitată de proprietarul produsului, în orice moment din perioada de garanție, cu condiția ca certificatul de garanție să fie prezentat de către proprietar.

„Garanția extinsă” STOKKE depinde de îndeplinirea următoarelor condiții:

- Utilizare normală.
- Produsul a fost utilizat numai în scopul pentru care a fost proiectat.
- Produsul a fost supus operațiilor obișnuite de întreținere, așa cum sunt descrise în secțiunea întreținere din instrucțiunile de utilizare.
- La solicitarea „garanției extinse”, va trebui săprezentați certificatul de garanție, împreună cu chitanța de achiziție ștampilată în original. Această condiție se aplică tuturor co-proprietarilor sau proprietarilor ulteriori.
- Produsul trebuie să fie prezentat în starea originală, înțelegând prin aceasta faptul că componentele utilizate au fost furnizate în exclusivitate de STOKKE și urmează a fi folosite la sau împreună cu

produsul. Orice abatere de la această condiție necesită obținerea acordului prealabil al companiei STOKKE.

- Numărul de serie al produsului nu a fost distrus sau îndepărtat.

„Garanția extinsă” STOKKE nu acoperă:

- Problemele determinate de evoluția normală a părților componente ale produsului (de exemplu, schimbarea coloritului, uzura).
- Problemele determinate de diferențe minore ale materialelor (de exemplu, diferențele de culoare dintre părțile componente).
- Problemele determinate de influența extremă a factorilor externi, de exemplu soarele/lumina, temperatura, umiditatea, poluarea mediului înconjurător etc.
- Defecțiunile determinate de accidente - de exemplu obiecte care au căzut în produs sau de către persoane care s-au lovit de produs și îl-au răsturnat. Aceeași regulă se aplică și în cazul supraîncărcării produsului, de exemplu prin așezarea unei greutăți prea mari în produs.
- Defecțiunile determinate de factorii externi, de exemplu în cazul în care produsul este transportat ca bagaj.
- Daunele indirecte, de exemplu defecțiunile determinate de persoane și/sau de alte obiecte.
- Dacă produsul a fost prevăzut cu accesorii care nu au fost furnizate de compania Stokke, „garanția extinsă” va fi anulată.
- „Garanția extinsă” nu se aplică accesoriilor care au fost achiziționate sau furnizate împreună cu produsul sau la o dată ulterioară.

Conform „garanției extinse”, compania STOKKE va:

- Înlocui sau – dacă STOKKE preferă astfel – va repara piesa defectă sau produsul în întregime (în cazul în care este necesar), cu condiția ca produsul să fie livrat unui dis-tributor.
- Acoperi costurile corespunzătoare de transport al pieselor de schimb/produselor de la compania STOKKE la distribuitorul de la care a fost achiziționat produsul. Garanțianu acoperă cheltuielile de deplasare ale cumpărătorului.
- Rezerva dreptul de a înlocui, în momentul solicitării garanției, componentele defecte cu componente aproximativ similare.
- Rezerva dreptul de a livra un produs de schimb în cazul în care pro-

dusul în cauză nu se mai produce în momentul în care este solicitată garanția. Produsul va trebui să aibă ocalitate și o valoare similare.

Invocarea „garanției extinse”:

În general, toate cererile referitoare la „garanția extinsă” vor fi adresate distribuitorului de la care a fost achiziționat produsul. Cererile trebuie efectuate cât mai repede cu putință după descoperirea defecțiunilor și trebuie însoțite de certificatul de garanție și de chitanța de achiziție în original.

Trebuie să prezentați documentația/dovada care să confirme defectul de fabricație, de obicei aducând produsul distribuitorului sau prezentându-l distribuitorului sau unui re-prezentant de vânzări STOKKE pentru verificare.

Dacă distribuitorul sau reprezentatul de vânzări STOKKE stabilește că defectul este determinat de un defect de fabricație, acesta va fi reparat în conformitate cu dispozițiile prezentate mai sus.

RS

VAŽNO! PAŽLJIVO PROČITAJTE I SAČUVAJTE ZA KASNIJU UPOTREBU

Važne informacije

- Nemojte koristiti proizvod ako je neki deo polomljen, pocepan ili nedostaje.
- Plastične delove očistite toplom vodom i blagim sapunom. Ako se solica izloži sunčevoj svetlosti, mogu se promeniti boje

- Proizvod je namenjen deci težine do 9 kg, uzrasta 0–6 meseci ili deci koja samostalno sede, koji god uslov se ispuni prvi.

UPOZORENJE:

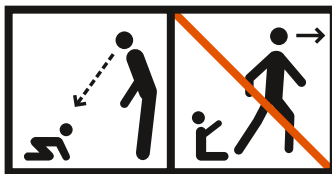

Sledite ova uputstva.

Bezbednost deteta je vaša odgovornost.

- Nikada ne ostavljajte dete bez nadzora.
- Uvek koristite sistem za vezivanje deteta u auto-sedištu.
- Opasnost od pada: Ne dozvolite detetu da se penje na proizvod.
- Nemojte koristiti proizvod ako svi delovi nisu pravilno pričvršćeni i podešeni.
- Imajte u vidu rizik od pojave otvorenog plamena i drugih izvora jake toplote u blizini proizvoda.
- Imajte u vidu rizik od naginjanja kada se dete odgurne nogama od stola ili nekog drugog objekta.
- Ovaj proizvod koristite samo dok je pričvršćen za stolicu za hranjenje. NIKADA ne stavljajte ovaj proizvod na pod ili na uzdignutu površinu dok je dete u njemu.
- Dok je dete u njemu, ovaj proizvod ne pokušava

vajte da stavljate na stolicu za hranjenje ili da ga skidate sa nje.

- Nikada ne podižite niti nosite ovaj proizvod dok je dete u njemu.
- Proverite da li je pojas dobro postavljen. Redovno ga podešavajte dok dete raste.
- Ovaj proizvod nije predviđen za duže spavanje.
- Ne dozvolite deci da se igraju ovim proizvodom.
- Imajte na umu opasnost od toga da dete može da se popne na proizvod ili da ga prevrne.
- Luk za igračke je predviđen samo za mekane igračke težine manje od 100 grama/0,22 funte.
- Nikada ne koristite luk za igračke da biste nosili ovaj proizvod.
- Ovaj proizvod nije zamena za krevetac ili krevet. Ako dete treba da spava, stavite ga u odgovarajući krevetac ili kolevku.
- Ne koristite dodatke ili rezervne delove koje nije odobrio proizvođač.
- Opasnost od gušenja: ovaj proizvod ne treba koristiti za hranjenje beba bilo kojom vrstom hrane.

Pravo na žalbu i produžena garancija

Primenjuje se širom sveta za Tripp Trapp® Newborn Set, u nastavku teksta Proizvod.

PRAVO NA ŽALBU

Kupac ima pravo na žalbu u skladu sa zakonom o zaštiti potrošača, primenljivim u bilo koje dato vreme, s tim da zakon može da se razlikuje od države do države.

Uopšteno govoreći, firma „STOKKE AS“ ne odobrava nikakva dodatna prava ili prava pored onih koja su utvrđena zakonodavstvom, primenljivim u bilo koje dato vreme, mada se upućuje na “produženu garanciju” opisanu u nastavku. Prava kupca, po zakonu o zaštiti potrošača, primenljivim u bilo koje dato vreme, dodata su onim pravima koja su pokrivena “produženom garancijom”, te se stoga ovo na njih ne odnosi.

STOKKE® „PRODUŽENA GARANCIJA“

Međutim, STOKKE AS, Parkgata 6, N-6003 Ålesund, Norveška, daje „Produženu garanciju” korisnicima koji registruju svoj proizvod u našoj bazi podataka o garanciji. To možete uraditi preko naše Internet stranice

www.stokkewarranty.com. Nakon registracije izdaje se garantni sertifikat i šalje se korisniku elektronskom poštom (putem e-pošte) ili regularnom poštom.

Registracija u bazi podataka o garancijama daje pravo vlasniku na “produženu garanciju” kao što sledi:

- 3-ogodišnju garanciju na bilo kakve nedostatke nastale tokom proizvodnje proizvoda.

“Produžena garancija” se takođe primenjuje ako je proizvod primljen kao poklon ili je kupljen kao polovan. Samim tim, “produženu garanciju” može iskoristiti bilo koji vlasnik proizvoda u bilo koje dato vreme, unutar perioda pokrivenog garancijom, na osnovu potvrde o garanciji koju vlasnik treba da pokaže.

“Produžena garancija” firme „STOKKE” uslovljena je sledećim:

- Pravilnom upotrebom.
- Da je proizvod korišćen samo u onu svrhu za koju je namenjen.
- Da je proizvod redovno održavan, kao što je opisano u uputstvu za održavanje/upotrebu.

- Pri pozivanju na “produženu garanciju” treba pokazati potvrdu o garanciji, zajedno sa originalnim računom kupovine, koji nosi datum i pečat. Ovo takođe važi za bilo kog sekundarnog ili narednog vlasnika.
- Da proizvod ostane u svom originalnom stanju, čime se podrazumeva da su korišćeni samo rezervni delovi firme „STOKKE” koji su namenjeni za korišćenje na proizvodu ili uz njega. Svako odstupanje od ovoga zahteva pismenu saglasnost firme „STOKKE”.
- Da serijski broj proizvoda nije uništen ili uklonjen.

“Produžena garancija” firme „STOKKE” ne pokriva:

- Problemi uzrokovani normalnim promenama na delovima koji čine proizvod (kao npr. promena boje, trošenje i habanje).
- Problemi uzrokovanim manjim odstupanjima u materijalima (npr. razlika u boji između delova).
- Problemi uzrokovani ekstremnim uticajima strane spoljnih faktora, kao što su sunce/svetlo, temperatura, vlažnost, zagađenje čovekove okoline, itd.
- Oštećenja nastala nezgodama/nესrećnim slučajevima – na primer ako je bilo koji drugi predmet udario o proizvod ili ako je neka osoba prevrnula proizvod tako što se sudarila sa njim. Isto važi ako je proizvod preopterećen, na primer u pogledu težine koja je stavljena na njega.
- Oštećenja na proizvodu nastala usled spoljnih uticaja, na primer ako je proizvod transportovan kao prtljag.
- Posledična oštećenja, na primer štete učinjene drugim osobama i/ili drugim predmetima.
- Ako je proizvod opremljen bilo kojom dodatnom opremom koja nije kupljena od firme „Stokke”, “produžena garancija” postaje nevažeća.
- “Produžena garancija” se neće primenjivati ni na koju dodatnu opremu koja je kupljena ili dobijena zajedno sa proizvodom, ili nakon toga.

Firma „STOKKE” će pod “produženom garancijom”:

- Zameniti ili – ako firma “STOKKE” tako odluči – popraviti neispravan deo, ili proizvod u celosti (ukoliko je potrebno), u slučaju da je proizvod donet u maloprodajni objekat.

- Pokriti redovne transportne troškove za bilo koju zamenu dela/proizvoda, od firme „STOKKE” do maloprodajnog objekta u kojem je proizvod kupljen. – Putni troškovi koje ima kupac nisu pokriveni ovom garancijom.
- Zadržati pravo da zameni, u trenutku pozivanja na garanciju, delove sa nedostacima delovima koji su približno iste konstrukcije.
- Zadržati pravo da ponudi proizvod u zamenu u slučaju da se relevantni proizvod više ne proizvodi u vreme pozivanja na garanciju. Takav proizvod treba da bude odgovarajućeg kvaliteta i odgovarajuće vrednosti.

Kako da se pozovete na “produženu garanciju”:

Uopšteno govoreći, svi zahtevi koji se odnose na “produženu garanciju” treba da budu upućeni službeniku maloprodajnog objekta u kojem je proizvod kupljen. Zahtev treba da bude upućen što je pre moguće nakon otkrivanja nedostatka i treba da bude praćen garancijskim listom i originalnim računom kupovine.

Treba pokazati dokumentaciju/dokaze koji potvrđuju nedostatak u proizvodnji, obično tako što ćete proizvod odneti u maloprodajni objekat, ili ga na drugi način pokazati službeniku u maloprodajnom objektu ili predstavniku prodaje firme „STOKKE” radi provere.

Nedostatak će biti obeštećen u skladu sa gore navedenim odredbama ako službenik u maloprodajnom objektu ili predstavnik prodaje firme „STOKKE” utvrdi da je šteta uzrokovana greškom u proizvodnji.

RU

ВАЖНО!
РЕКОМЕНДУЕТСЯ
ОЗНАКОМИТЬСЯ

EAC

И СОБЛЮДАТЬ СЛЕДУЮЩИЕ ПРАВИЛА

Важная информация

- Не используйте продукт, если какая-либо его часть сломана, разорвана или отсутствует.
- Промывайте пластиковые части тёплой водой с мягким мылом. В результате воздействия солнечного света цвет продукта может изменяться.
- Этот продукт предназначен для детей весом до 9 кг до достижения ими возраста 6 месяцев или до момента, когда ребёнок научится сидеть без посторонней помощи, в зависимости от того, которое событие наступит первым.



ПРЕДУПРЕЖДЕНИЕ:

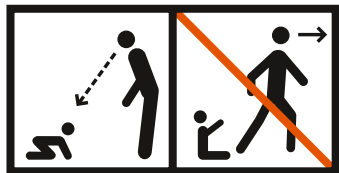

Следуйте данным инструкциям.
Безопасность ребёнка – это ваша
ответственность.

- Никогда не оставляйте ребёнка без надзора.
- Всегда используйте ремни безопасности.
- Опасность падения: Не позволяйте ребёнку взбираться на продукт самостоятельно.
- Не пользуйтесь изделием, не убедившись, что все его части правильно установлены и отрегулированы.
- Помните об опасности открытого огня или других источников тепла вблизи продукта.
- Помните о риске опрокидывания, не допускайте, чтобы у ребёнка была возможность оттолкнуться ногами от стола или другой поверхности.
- Пользуйтесь продуктом только тогда, когда он установлен на высокий стул. ЗАПРЕЩАЕТСЯ ставить продукт с находящимся в нём ребёнком на пол или на высокую поверхность.
- Не пытайтесь установить продукт на высокий стул или снять его с высокого стула, когда в нём находится ребёнок.
- Не поднимайте и не переносите продукт, когда в нём находится ребёнок.
- Убедитесь, что ремень безопасности туго застёгнут. Периодически регулируйте по мере роста ребёнка.
- Продукт не предназначен для продолжительного сна.
- Не позволяйте детям играть с продуктом.
- Помните о риске того, что ребёнок может по-

- пытаться самостоятельно залезть на продукт или опрокинуть его.
- Подвес для игрушек рассчитан на использование только с мягкими игрушками весом не более 100 г / 0,22 фунта.
- Никогда не переносите продукт, держа его за подвес для игрушек.
- Продукт не заменяет колыбель или кроватку. Если ребёнку пора спать, уложите его в соответствующую его возрасту колыбель или кроватку.
- Не используйте аксессуары или запасные части, не одобренные изготовителем.
- Опасность удушья: ни в коем случае не используйте данный продукт для кормления младенцев.

Право предъявить претензию и расширенная гарантия

Предоставляется во всем мире по отношению к
продукции Tripp Trapp® Newborn Set

ПРАВО ПРЕДЪЯВИТЬ ПРЕТЕНЗИЮ

Покупатель имеет право предъявить претензию согласно законодательству о защите интересов потребителей, применимому

в любой конкретный момент; это законодательство может отличаться в зависимости от страны. .
В целом, компания STOKKE AS не предоставляет каких-либо дополнительных прав, кроме тех, которые предусмотрены законодательством, действующим в настоящий момент, хотя ссылается на “расширенную гарантию”, описанную ниже. Права клиента согласно законодательству о защите интересов потребителей, действующему в любой конкретный момент, дополняют те, которые предусмотрены “расширенной гарантией”, и, следовательно, такая гарантия не влияет на законные права потребителя.

STOKKE® «РАСШИРЕННАЯ ГАРАНТИЯ»

Компания STOKKE AS, Parkgata 6, N-6003 Ålesund, Норвегия, предоставляет «Расширенную гарантию» покупателям, которые зарегистрировали приобретенные ими изделия в нашей базе данных гарантий. Это можно сделать на нашем веб-сайте www.stokkewarranty.com. По совершении регистрации покупателю будет выслан гарантийный сертификат по электронной или обычной почте.

Регистрация в базе данных гарантий дает владельцу право на следующую “расширенную гарантию”:

- **3-летняя гарантия отсутствия в изделии любых дефектов изготовления.**

“Расширенная гарантия” также распространяется на изделие, которое было получено в подарок или куплено бывшим в употреблении. Следовательно, потребовать выполнения условий “расширенной гарантии” может любое лицо, являющееся владельцем изделия в любой конкретный момент в течение срока действия гарантии, при условии предоставления владельцем гарантийного сертификата.

s“Расширенная гарантия” компании STOKKE® предоставляется на следующих условиях:

- Нормальное использование.
- Использование изделия только по назначению.

- Проведение обычного технического обслуживания изделия согласно указаниям в руководстве по техническому обслуживанию / инструкции по эксплуатации.
- При предъявлении требований о выполнении условий “расширенной гарантии” необходимо предоставить гарантийный сертификат вместе с оригиналом товарного чека с указанием даты. Это требование также распространяется на второго или любого последующего владельца.
- Изделие имеет первоначальное состояние, а все использованные в нем детали были поставлены компанией STOKKE® и предназначены для использования в или с изделием. Любые отклонения от выполнения данного требования требуют получения предварительного письменного согласия компании STOKKE®.
- Серийный номер изделия не был уничтожен или удален.

“Расширенная гарантия” компании STOKKE® не покрывает следующее:

- Проблемы, связанные с естественными изменениями деталей, из которых состоит изделие (например, изменение цвета, а также естественный износ).
- Проблемы, связанные с незначительными отличиями материалов (например, отличие цвета различных частей).
- Проблемы, связанные с экстремальным воздействием внешних факторов, таких как солнечные лучи или искусственное освещение, температура, влажность, загрязненная окружающая среда и т.п.
- Ущерб, нанесенный в результате повреждения/поломки, например, при столкновении с другими предметами или при опрокидывании изделия. То же самое касается случаев перегрузки (превышения максимально допустимого веса).
- Повреждение изделия в результате внешнего воздействия, например, при перевозке изделия в багаже.
- Косвенный ущерб, например, ущерб, нанесенный любому лицу и / или любым другим предметам.
- Если на изделие были установлены какие-либо принадлеж-

ности, поставляемые не компанией STOKKE®, “расширенная гарантия” теряет силу.

- “Расширенная гарантия” не распространяется на любые принадлежности, которые были приобретены или поставлялись вместе с изделием или позднее.

В рамках “расширенной гарантии” компания STOKKE® выполнит следующие действия:

- Заменит или, на усмотрение компании STOKKE®, отремонтирует бракованную деталь или изделие целиком (если это необходимо) при условии, что изделие было доставлено продавцу.
- Покроет обычные расходы на транспортировку любой запасной части / изделия из компании STOKKE® продавцу, у которого было приобретено изделие. — Данная гарантия не покрывает никакие транспортные расходы покупателя.
- Компания оставляет за собой право заменить (в момент получения требования о выполнении условий гарантии) бракованные детали деталями аналогичной конструкции и дизайна.
- Компания оставляет за собой право заменить изделие другим в случае, если на момент получения требования о выполнении условий гарантии, такое изделие снято с производства. Такое изделие-заменитель должно быть соответствующего качества и стоимости.

Как предъявить требование о выполнении условий “расширенной гарантии”:

В целом все требования, имеющие отношение к “расширенной гарантии”, должны предъявляться к продавцу, у которого было приобретено изделие. Такое требование должно предъявляться как можно раньше после обнаружения какого-либо дефекта и должно сопровождаться гарантийным сертификатом и оригиналом товарного чека.

Документы/доказательства, подтверждающие дефект изготовления, должны быть предоставлены обычно путем передачи изделия продавцу или другим способом, при котором продавец или торговый представитель компании STOKKE® имеют возможность осмотреть изделие.

Дефект будет устранен в соответствии с вышеуказанными условиями, в случае если продавец или торговый представитель компании STOKKE® определяют, что повреждение (ущерб) является результатом дефекта изготовления.

SE

VIKTIGT! LÄS NOGGRANT OCH SPAR FÖR FRAMTIDA BRUK

Viktig information

- Använd inte produkten om någon del är trasig, sliten eller saknas.
- Rengör plastdelar med varmt vatten och mild tvål. Färgförändringar kan ske om stolen utsätts för solljus
- Denna produkt är avsedd för barn som väger högst 9 kg, är 0–6 månader gamla, eller tills barnet kan sitta upp själv, beroende på vilket som inträffar först.

⚠ VARNING!

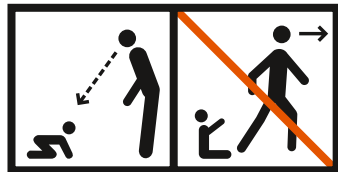

Följ dessa anvisningar.

Du ansvarar för barnets säkerhet.

- Lämna aldrig barnet utan tillsyn.
- Använd alltid selen.
- Fallrisk: Förhindra att ditt barn klättrar på produkten.
- Använd inte produkten utan att först försäkra dig om att alla dess delar har monterats och justerats på rätt sätt.
- Var uppmärksam på faror som öppen eld och andra starka värmekällor i närheten av produkten.
- Var uppmärksam på risken att tippa när ditt barn kan trycka ifrån med fötterna mot ett bord eller annan struktur.
- Använd endast denna produkt monterad på barnmatstolen. Placera ALDRIG produkten på golvet eller en upphöjd yta samtidigt som barnet befinner sig i den.
- Placera eller flytta inte produkten på/från barnmatstolen samtidigt som barnet befinner sig i den.
- Lyft eller bär ALDRIG produkten samtidigt som barnet befinner sig i den.
- Säkerställ att selen sitter korrekt och ligger an mot kroppen. Justera selen regelbundet vartefter barnet växer.
- Produkten är inte avsedd att sova längre stunder i.
- Låt inte barn leka med denna produkt.
- Var uppmärksam på risken att ett barn kan försöka klättra på eller tippa produkten.

- Leaksaksstången är endast avsedd för mjuka leksaker med en maxvikt på 100 gram.
- Använd aldrig leksaksstången för att bära produkten.
- Denna produkt ersätter inte en spjalsäng eller säng. Om barnet behöver sova bör det placeras i lämplig spjalsäng eller säng.
- Använd aldrig andra tillbehör eller reservdelar än de som har godkänts av tillverkaren.
- Kvävningrisk! Den här produkten får inte användas för att mata spädbarn med mat av något slag.

Reklamationsrätt och förlängd garanti

Tillämplig över hela världen när det gäller Tripp Trapp® Newborn Set kallas hädanefter för "produkten".

REKLAMATIONSRÄTT

Kunden har reklamationsrätt enligt konsumentskyddslagstiftningen som gäller vid var tid. Lagstiftningen kan dock skilja sig åt från land till land.

I allmänhet beviljar STOKKE AS inte några extra rättigheter utöver de som fastställs genom lagstiftningen som gäller vid var tid, även om "förlängd garanti" omnämns i detta dokument, såsom beskrivs nedan. Kundens rättigheter under konsumentskyddslagstiftningen som gäller vid var tid gäller utöver de rättigheter som beskrivs under "förlängd garanti", och påverkas inte därigenom.

STOKKE® "FÖRLÄNGD GARANTI"

STOKKE AS, Parkgata 6, N-6003 Ålesund, Norge, beviljar emellertid en "Förlängd garanti" till kunder som registrerar sin produkt i vår garanti-databas. Detta kan göras via vår webbplats www.stokkewarranty.com. Vid registreringen kommer ett garanticertifikat att utfärdas och skickas till kunden elektroniskt (e-post) eller med vanlig post.

Registrering i garantidatabasen ger innehavaren rätt till en "förlängd garanti" enligt följande:

- **3-årig garanti mot eventuella fabriktionsfel på produkten.**

"Förlängd garanti" gäller också om produkten har erhållits som gåva eller köpts i andra hand. "Förlängd garanti" kan återropas av innehavaren av produkten vid var tid, inom garantiperioden, under förutsättning att innehavaren kan visa upp garantibeviset.

STOKKE "förlängd garanti" gäller under följande förutsättningar:

- Normal användning.
- Produkten har endast använts för avsett ändamål.
- Produkten har genomgått normalt underhåll, såsom beskrivs i underhålls-/instruktionshandboken.
- Om "förlängd garanti" återropas ska garantibeviset visas upp tillsammans med det ursprungliga datumstämplade inköpskvittot. Detta gäller också andrahandsinnehavare eller personer som tagit över produkten.
- Produkten ska kunna uppvisas i ursprungligt skick och de delar som har använts ska vara levererade av STOKKE och avsedda för användning som en del av eller tillsammans med produkten. Eventuella avvikelser erfordrar ett föregående skriftligt samtycke från STOKKE.
- Produktens serienummer får inte vara förstört eller ha avlägsnats.

STOKKE "förlängd garanti" täcker inte följande:

- Problem som har orsakats av normala förändringar på produktdelarna (t.ex. färgförändringar och slitage).

- Problem som har orsakats av mindre materialavvikelser (t.ex. färgavvikelser mellan delar).
- Problem som har orsakats av extrem påverkan från yttre faktorer, såsom sol/ljus, temperatur, fuktighet, miljöföroreningar osv.
- Skador som orsakas av olyckshändelser, till exempel att ett annat föremål har krockat med produkten eller någon har vält produkten. Detsamma gäller om produkten har överbelastats, till exempel den vikt som har belastat produkten.
- Skada som produkten har utsatts för genom yttre påverkan, t.ex. när produkten transporteras som bagage.
- Följdskada, t.ex. skada som personer och/eller andra föremål har utsatts för.
- Om tillbehör som inte har levererats av Stokke har använts på eller tillsammans med produkten gäller inte "förlängd garanti".
- "Förlängd garanti" gäller inte för tillbehör som har köpts eller levererats tillsammans med produkten, eller vid en senare tidpunkt.

Under "förlängd garanti" kommer STOKKE att:

- Ersätta eller – om STOKKE så föredrar – reparera den defekta delen, eller produkten i sin helhet (om nödvändigt), förutsatt att produkten levereras till en återförsäljare.
- Täcka normala transportkostnader för ersättningsdelar-/produkter från STOKKE till återförsäljaren där produkten köptes. Köparens resekostnader täcks inte under garantivillkoren.
- Förbehålla sig rätten att under garantiperioden ersätta defekta delar med delar som är av liknande design.
- Förbehålla sig rätten att leverera en ersättningsprodukt i de fall där produkten i fråga inte längre tillverkas då garantin återropas. En sådan produkt kommer att vara av motsvarande kvalitet och ha samma värde.

Åberopande av "förlängd garanti"

I allmänhet kommer alla förfrågningar som avser "förlängd garanti" att hänvisas till återförsäljaren där produkten köptes. Sådana förfrågningar ska göras så fort som möjligt när någon defekt har

upptäckts. Garantibeviset och det ursprungliga inköpskvittot ska uppvisas vid samma tillfälle.

Dokumentation/bevis som bekräftar fabriktionsfelet ska uppvisas, normalt genom att produkten tas med till återförsäljaren, eller att produkten visas upp för återförsäljaren eller en försäljningsrepresentant för STOKKE för inspektion.

Felet kommer att åtgärdas enligt ovan nämnda bestämmelser om återförsäljaren eller en försäljnings-representant för STOKKE beslutar att skadan har orsakats av ett fabriktionsfel.

SI POMEMBNO! POZORNO PREBERITE IN SHRANITE ZA REFERENCO V PRIHODNJE

Pomembne informacije

- Izdelka ne uporabljajte, če je kateri koli del zlomljen, raztrgan ali manjka.
- Plastične dele očistite s toplo vodo in nežno milnico. Če je stolček izpostavljen soncu, se lahko odtenek barve spremeni.
- Izdelek je namenjen otrokom do 9 kg oz. 0–6 mesecev ali ko otrok lahko sedi brez pomoči – kar nastopi prej.

⚠ OPOZORILO:

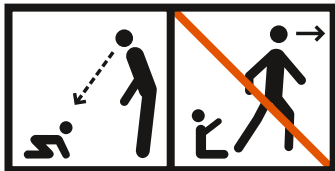

Upoštevajte naslednja navodila. Sami ste odgovorni za varnost vašega otroka.

- Nikoli ne puščajte otroka v stolčku brez nadzora.
- Vedno uporabljajte sistem za zadrževanje.
- Nevarnost padca: Preprečite otroku, da bi plezal po izdelku.
- Izdelka ne uporabljajte, če niso vsi deli pravilno pritrjeni in nastavljeni.
- Pazite na nevarnost odprtega ognja in drugih virov močne toplote v bližini izdelka.
- Bodite pozorni na morebitno nagibanje, kadar otrok potiska nogice ob mizo ali katero koli drugo strukturo.
- Ta izdelek uporabljajte samo tako, da je pritrjen na stolček za hranjenje. Izdelka NIKOLI ne postavljajte na tla ali na dvignjeno površino, ko je otrok v stolčku.
- Izdelka ne nameščajte na stolček za hranjenje ali ga snemajte z njega, ko je otrok v stolčku.
- Izdelka NIKOLI ne dvigujte ali prenašajte z otrokom v njem.
- Preverite, ali je pas ustreznih dolžine in dobro na-

meščen. Redno prilagajajte dolžino pasu velikosti vašega otroka.

- Izdelek ni namenjen za daljše spanje.
- Ne dovolite otrokom, da bi se igrali s tem izdelkom.
- Pazite, da se otrok morda ne bi poskušal povzpeti na stolček ali ga prekucniti.
- Prečna paličica za igrače je namenjena samo za nizanje mehkih igrač z največjo maso 100 gramov/0,22 lb.
- Izdelka nikoli ne prenašajte za prečno paličico za igrače.
- Ta izdelek ne nadomešča zibelke ali posteljice. Če otrok potrebuje spanec, ga položite v ustrezno zibelko ali otroško posteljico.
- Ne uporabljajte dodatkov ali nadomestnih delov, ki jih ni odobril proizvajalec.
- Nevarnost zadušitve: tega izdelka ne uporabljajte za hranjenje z nobeno otroško hrano.

Pravica do pritožbe in podaljšana garancijaj

Veljavno po vsem svetu v zvezi z zibelko Tripp Trapp® Newborn Set, ki je v nadaljevanju imenovana »izdelek«.

PRAVICA DO PRITOŽBE

V skladu z veljavno zakonodajo za varstvo potrošnikov, ki se lahko med državami razlikuje, ima kupec pravico do pritožbe.

V splošnem podjetje STOKKE AS ne podeljuje dodatnih pravic, ki bi presegale pravice, določene v veljavni zakonodaji, čeprav je omejenjena »podaljšana garancija«, ki je opisana spodaj. Pravice kupca po veljavni zakonodaji za varstvo potrošnikov se priznajo dodatno k pravicam iz »podaljšane garancije«, ki nanje ne vpliva.

»PODALJŠANA GARANCIJA« PODJETJA STOKKE®

Podjetje STOKKE AS, Parkgata 6, N-6003 Ålesund, Norveška, vsem kupcem, ki svoj izdelek registrirajo v naši podatkovni zbirki garancij, podeljuje »podaljšano garancijo«. Registracijo lahko opravite na spletni strani www.stokkewarranty.com. Po opravljeni registraciji vam bomo izdali garancijski list in vam ga poslali po elektronski ali navadni pošti.

Registracija v garancijski bazi podatkov lastniku podeljuje pravico do »podaljšane garancije«, kot je navedena v nadaljevanju:

- 3-letna garancija za katero koli proizvodno napako na izdelku.

Podaljšana garancija je veljavna tudi, če ste izdelek prejeli kot darilo ali ste ga kupili rabljenega. Zato lahko »podaljšano garancijo« v garancijskem roku in ob predložitvi garancijskega lista uveljavi vsak, ki je lastnik izdelka.

Pogoji za »podaljšano garancijo« podjetja STOKKE:

- Normalna uporaba.
- Uporaba izdelka zgolj za predviden namen uporabe.
- Običajno vzdrževanja izdelka, kot je opisano v navodilih za uporabo in vzdrževanje.
- Ob uveljavljanju »podaljšane garancije« je treba predložiti garancijski list skupaj z originalnim računom, na katerem je odtisnjen datum nakupa. To velja tudi za drugega in vse nadaljnje lastnike.
- Videz izdelka je enak prvotnemu, vse upobjene dele pa je dobavilo podjetje STOKKE in so namenjeni uporabi na tem izdelku ali z njim. Vsako odstopanje od tega pogoja zahteva predhodno pisno dovoljenje podjetja STOKKE.
- Serijska številka izdelka ni poškodovana ali odstranjena.

Podaljšana garancija« podjetja STOKKE ne krije:

- Težav, ki jih povzročajo običajna uporaba sestavnih delov izdelka (npr. sprememba barve ter fizična obraba).
- Težav, ki jih povzročajo manjše variacije v materialih (npr. razlike v barvi med deli).
- Težav, ki jih povzročajo močni vplivi zunanjih dejavnikov, kot je sonce/svetloba, temperatura, vlažnost, onesnaženost okolja itd.
- Škode, povzročene ob nesrečah/nezgodah – na primer če v izdelek udari drug predmet ali če izdelek prevrne oseba, ki se vanj zaleti. Enako velja, če izdelek preveč obremenijo, na primer s prekomerno težo.
- Škode, ki jo povzroči zunanji dejavnik, na primer pri prevozu izdelka kot prtljage.
- Posledične škode, na primer tiste, ki jo utrpijo osebe in/ali drugi predmeti.
- Če so bili na izdelek nameščeni dodatki, ki jih ni dobavilo podjetje Stokke, »podaljšana garancija« preneha veljati.
- »Podaljšana garancija« ne velja za dodatke, ki so bili kupljeni ali dobavljeni skupaj z izdelkom ali kasneje.

V skladu s »podaljšano garancijo«:

- Bo podjetje STOKKE zamenjalo ali – če se tako odloči – popravilo okvarjeni del ali ves izdelek (če je to potrebno), pod pogojem, da je izdelek predan prodajalcu.
- Bo podjetje STOKKE krilo normalne stroške prevoza za vsak nadomestni del/izdelek od podjetja do prodajalca, pri katerem je bil izdelek kupljen. – Pod pogoji garancije niso zajeti stroški prevoza, ki jih je imel kupec.
- Si podjetje STOKKE pridržuje pravico, da ob uveljavitvi garancije okvarjene dele nadomesti z deli, ki imajo približno enak dizajn.
- Si podjetje STOKKE pridržuje pravico, da v primeru, ko ob uveljavitvi garancije ta izdelek ni več v izdelavi, dobavi nadomestni izdelek. Takšen izdelek mora biti po kakovosti in vrednosti enakovreden prvotnemu.

Kako uveljaviti »podaljšano garancijo«:

Na splošno se vsi zahtevki na podlagi »podaljšane garancije« predložijo prodajalcu, pri katerem je bil izdelek kupljen. Takšen zahtevek predložite takoj, ko ste odkrili napako, in priložite garancijski list ter originalni račun.

Prodajalcu ali prodajnem zastopniku podjetja STOKKE je treba predložiti v pregled dokumentacijo/dokaz, ki potrjuje proizvodno napako. Običajno to storite tako, da prinesete okvarjeni izdelek k prodajalcu.

Če prodajalec ali prodajni zastopnik podjetja STOKKE ugotovi, da je škoda povzročila proizvodna napaka, bo ta odpravljena v skladu z zgornjimi določbami.

SK

DÔLEŽITÉ! STAROSTLIVO SI PREČITAJTE A USCHOVAJTE NA ÚČELY POUŽITIA V BUDÚCNOSTI

Dôležité informácie

- Nepoužívajte výrobok, ak je ktorákolvek časť zlomená, roztrhnutá alebo chýba.
- Čistite plastové súčasti teplou vodou a neagresívnym mydlom. Farby sa vplyvom vystavenia stoličky slnečnému žiareniu môžu zmeniť

- Tento výrobok je určený pre deti do 9 kg, 0 – 6 mesiacov alebo doby, kedy dieťa dokáže sedieť bez pomoci, podľa toho, čo nastane skôr.

⚠ VÝSTRAHA:

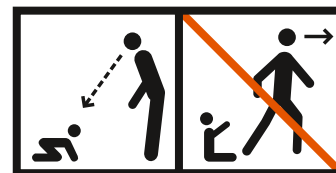

Riadte sa týmito pokynmi.

Za bezpečnosť dieťaťa ste zodpovední vy.

- Dieťa nikdy nenechávajte bez dozoru.
- Vždy používajte zádržný systém.
- Riziko pádu: Zabráňte dieťaťu, aby liezlo na výrobok.
- Nepoužívajte výrobok, kým všetky komponenty nie sú správne pripevnené a nastavené.
- Buďte si vedomí rizika otvoreného ohňa a iných zdrojov silného tepla v blízkosti výrobku.
- Buďte si vedomí rizika prevrátenia, keď sa dieťa môže zaprieť nohami o stôl alebo inú konštrukciu.
- Tento výrobok používajte iba pripevnený k detskej vysokej stoličke. NIKDY neumiestňujte výrobok s dieťaťom v ňom na podlahu alebo na vyvýšený povrch.
- Neumiestňujte tento výrobok na detskú vysokú stoličku ani ho z nej odstraňujte s dieťaťom v ňom.

- Nikdy nezdvíhajte ani nenoste tento výrobok s dieťaťom v ňom.
- Dávajte pozor, aby bol postroj pripevnený priliehavo. Pravidelne prispôbujte v súlade s rastom svojho dieťaťa.
- Tento výrobok nie je určený na dlhší spánok.
- Nenechávajte deti hrať sa s týmto výrobkom.
- Dávajte pozor na to, že dieťa sa môže pokúšať liezť na výrobok alebo prevrhnúť ho.
- Tyč na hračky je určená iba na mäkké hračky s maximálnou hmotnosťou 100 gramov / 0,22 lb.
- Nikdy nepoužívajte tyč na hračky na nosenie tohto výrobku.
- Tento výrobok nenahrádza detskú postieľku či posteľ. Ak by vaše dieťa potrebovalo spať, umiestnite dieťa do vhodnej detskej postieľky.
- Nepoužívajte iné príslušenstvo alebo náhradné diely než schválené výrobcom.
- Riziko udusenia: tento výrobok by sa nemal používať na kŕmenie detí stravou akéhokoľvek druhu.

Právo na reklamáciu a predĺžená záruka

Platí na celom svete vo vzťahu k výrobku Tripp Trapp® Newborn Set, ktorý sa v ďalšom texte označuje ako výrobok..

PRÁVO NA REKLAMÁCIU

Zákazník má právo na reklamáciu v zmysle platnej legislatívy týkajúcej sa ochrany zákazníka, pričom táto legislatíva sa môže v jednotlivých krajinách líšiť. Spoločnosť STOKKE AS vo všeobecnosti nezaručuje žiadne dodatočné práva mimo tých, ktoré vyplývajú z príslušnej platnej legislatívy, aj keď je nižšie opísaná „Predĺžená záruka“. Práva zákazníka v zmysle platnej legislatívy týkajúcej sa ochrany zákazníka sú totiž dodatočne k tým, ktoré vyplývajú z „Predĺzenej záruky“, a nie sú nimi ovplyvňované.

„PREDĹŽENÁ ZÁRUKA“ SPOLOČNOSTI STOKKE®

Spoločnosť STOKKE AS, Parkgata 6, N-6003 Ålesund, Nórsko, však poskytne „Predĺženú záruku“ zákazníkom, ktorí si zaregistrujú výrobok v našej databáze záruk. Registrácia je možná prostredníctvom našej webovej stránky www.stokkewarranty.com. Po registrácii bude zákazníkovi vydaný záručný list, ktorý mu pošleme buď elektronicky (e-mailom), alebo bežnou poštou. Registrácia v databáze záruk oprávňuje vlastníka na túto „Predĺženú záruku“:

- 3-ročná záruka na akékoľvek výrobné chyby výrobku.

„Predĺžená záruka“ platí aj vtedy, keď bol výrobok prijatý ako darček alebo kúpený od predchádzajúceho majiteľa. Preto môže byť „Predĺžená záruka“ uplatňovaná v rámci záručnej doby kýmkoľvek, pričom ale musí byť predložený záručný list.

„Predĺžená záruka“ spoločnosti STOKKE je podmienená týmito faktormi:

- Výrobok bol používaný normálne.
- Výrobok bol používaný len na také účely, na ktoré je určený.
- Výrobok bol bežne udržiavaný podľa návodu na používanie/údržbu.
- Pri uplatňovaní „Predĺzenej záruky“ musí byť predložený záručný list spolu s originálnym potvrdením o kúpe, opečiatkovaným dátumom kúpy. Toto platí aj pre akéhokoľvek druhoradého alebo nasledovného vlastníka.

- Výrobok by mal byť v originálnom stave obsahujúci iba tie časti, ktoré boli dodané spoločnosťou STOKKE a sú určené pre tento výrobok alebo na používanie spolu s týmto výrobkom. Na akékoľvek úpravy, ktoré by neovplyvnili túto záruku, je potrebný písomný súhlas spoločnosti STOKKE.
- Sériové číslo výrobku nesmie byť zničené alebo odstránené.

„Predĺžená záruka“ spoločnosti STOKKE nezahŕňa:

- Zmeny spôsobené normálnym vývojom a používaním jednotlivých častí výrobku (napríklad farebné zmeny, opotrebovanie a pod.).
- Zmeny spôsobené malými odchýlkami v materiáloch (napríklad farebné rozdiely jednotlivých častí).
- Zmeny spôsobené extrémnym vplyvom vonkajších faktorov, ako sú slnko/svetlo, teplota, vlhkosť, znečistenie životného prostredia atď.
- Škody spôsobené nehodami alebo nešťastnými náhodami – napr. nárazom iných predmetov do výrobku alebo prevrátením výrobku osobami pri kolízii s výrobkom. Rovnaký princíp sa uplatní aj na preťaženie výrobku, napríklad v dôsledku umiestnenia ťažkých predmetov na výrobok.
- Škody spôsobené vonkajším vplyvom, napríklad, keď bol výrobok prevážaný ako batožina.
- Následné škody, napríklad škody spôsobené inými osobami alebo na iných predmetoch.
- Ak bol výrobok vybavený doplnkami, ktoré neboli dodané spoločnosťou Stokke, „Predĺžená záruka“ bude zrušená.
- „Predĺžená záruka“ sa nevzťahuje na žiadne doplnky, ktoré boli zakúpené alebo dodané spolu s výrobkom alebo boli dokúpené neskôr.

Spoločnosť STOKKE v rámci „Predĺzenej záruky“:

Vymení alebo – ak to spoločnosť STOKKE uprednostní – opraví poškodenú časť alebo celý výrobok (ak je to nevyhnutné) za predpokladu, že výrobok bol vrátený predajcovi. Zaplatí normálne poštovné za prepravu akéhokoľvek časti výrobku alebo celého výrobku zo spoločnosti STOKKE k predajcovi, od ktorého bol výrobok kúpený. Nepreplatí však žiadne cestovné

náklady, ktoré môžu vzniknúť majiteľovi výrobku pri uplatňovaní tejto záruky.

Si v čase uplatňovania tejto záruky zákazníkom vyhradzuje právo na výmenu poškodených častí takými časťami, ktoré sú približne rovnakého dizajnu.

Si vyhradzuje právo na dodávku náhradného výrobku v takých prípadoch, keď sa už príslušný výrobok v čase uplatňovania tejto záruky nevyrába. Takýto výrobok by mal byť podobnej kvality a hodnoty.

Ako si uplatniť „Predĺženú záruku“:

Všetky požiadavky týkajúce sa „Predĺzenej záruky“ musia byť predložené predajcovi, od ktorého bol výrobok kúpený. O uplatnenie tejto záruky treba požiadať čo najskôr po objavení akejkoľvek chyby, pričom treba predložiť aj záručný list a originálne potvrdenie o kúpe. Predajcovi alebo obchodnému zástupcovi STOKKE treba predložiť dokumentáciu alebo dôkaz o výrobnnej chybe, a to prinesením výrobku na jeho inšpekciu alebo iným spôsobom prezentácie chyby výrobku.

Chyba bude odstránená podľa vyššie uvedených ustanovení, ak predajca alebo obchodný zástupca spoločnosti STOKKE rozhodne, že škoda je dôsledkom výrobných chýb.

TR ÖNEMLİ! DİKKATLİCE OKUYUN VE İLERİDE BAŞVUR-

MAK ÜZERE SAKLAYIN

Önemli bilgiler

- Herhangi bir parça kırıkta, yırtıkta ya da eksikse ürünü kullanmayın.
- Plastik parçaları, sıcak su ve yumuşak bir sabunla yıkayın. Sandalye güneş ışığına maruz kalırsa renklerde değişim meydana gelebilir.
- Bu ürün 9 kg'a kadar, 0-6 aylık ya da kendi başına oturabilen (hangisi önce gerçekleşirse) çocuklar içindir.

UYARI:

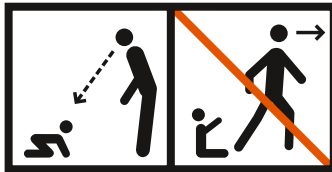

Bu talimatlara uygun hareket edin. Çocuğunuzun güvenliği sizin sorumluluğunuzdadır.

- Çocuğu asla başında kimse olmadan bırakmayın.
- Her zaman koltuk emniyet kemerini kullanın.
- Düşme tehlikesi: Çocuğunuzun ürünün üzerine tırmanmasına izin vermeyin.
- Tüm parçalar doğru takılmadan ya da ayarlanmadan ürünü kullanmayın.
- Ürünün yakınında açık alev ve diğer güçlü ısı kaynaklarının yaratacağı riski dikkate alın.

- Çocuğunuz ayağını masa ya da başka bir yapıya doğru dayayarak itebilecek duruma geldiğinde devrilme riskini dikkate alın.
- Bu ürünü sadece mama sandalyesine takılı halde kullanın. Ürünü içinde çocuk varken ASLA yere ya da yüksek bir yüzeye yerleştirmeyin.
- Ürünü, içinde çocuk varken mama sandalyesine yerleştirmeye ya da sandalyeden çıkarmaya çalışmayın.
- Bu ürünü içinde çocuk varken asla kaldırmayın ya da taşımayın.
- Bağlama sisteminin sıkı biçimde takıldığından emin olun. Çocuğunuz büyüdükçe düzenli olarak ayarlayın.
- Bu ürün, uzun süre uyumak için tasarlanmamıştır.
- Çocukların bu ürünle oynamasına izin vermeyin.
- Çocuğunuz, ürüne tırmanmaya ya da ürünü devirmeye çalışabileceğini unutmayın.
- Oyuncak çubuğu yalnızca en fazla 100 gram / 0,22 lb ağırlığında yumuşak oyuncaklar içindir.
- Oyuncak çubuğunu asla bu ürünü taşımak için kullanmayın.
- Bu ürün, bir ana kucağının ya da yatağın yerini almaz. Çocuğunuz, uyuması gerekiyorsa, uygun bir ana kucağına ya da beşiğe yerleştirin.
- Üretici tarafından onaylananlar dışındaki aksesuarları ya da yedek parçaları kullanmayın.
- Boğulma tehlikesi: bu ürün, herhangi bir bebek yiyeceğini yedirmek için kullanılmamalıdır.

RŞİKÂYET HAKKI VE GENİŞLETİLMİŞ GARANTİ

A Tripp Trapp® Newborn Set (bundan sonra “ürün” olarak anılacaktır) taşıyıcısı hakkında, dünya çapında geçerlidir.

ŞİKÂYET HAKKI

Müşterinin, herhangi bir zamanda, ülkeden ülkeye değişebilen tüketiciciyi koruma yasaları uyarınca şikâyet hakkı mevcuttur. Her ne kadar aşağıda tarif edilen “Genişletilmiş Garanti”ye göndermede bulunulsa da genel anlamda STOKKE AS, herhangi bir zamanda geçerli olan ve yasalarla belirlenmiş olan haklar dışında herhangi ek bir hak tanımaz. Müşterinin, herhangi bir zamanda geçerli olan tüketiciciyi koruma yasaları uyarınca hakları, “Genişletilmiş Garanti” kapsamındaki haklara ektir ve bundan etkilenmez.

STOKKE® “GENİŞLETİLMİŞ GARANTİ”Sİ

Ancak, Parkgata 6, N-6003 Ålesund, Norveç adresinde bulunan STOKKE AS, ürünlerini Garanti Veritabanı’mıza kaydettiren müşterilerine bir “Genişletilmiş Garanti” hakkı tanır. Kayıt işlemi, www.stokkewarranty.com adresindeki Web sayfamızdan yapılabilir. Kayıt sonrasında, bir garanti sertifikası hazırlanarak müşteriye elektronik yoldan (e-posta ile) veya normal postayla gönderilir. Garanti Veritabanı’na kayıt, ürün sahibine aşağıdaki şekilde “Genişletilmiş Garanti” hakkı verir:

- **Üründeki herhangi bir üretim hatasına karşı 3 yıllık garanti.**

“Genişletilmiş Garanti”, ürünün hediye olarak edinilmesi veya ikinci el olarak satın alınması durumunda da geçerlidir. Dolayısıyla, “Genişletilmiş Garanti”, garanti süresi içinde herhangi bir zamanda, ürünün sahibi tarafından sunulacak garanti sertifikasına bağlı olarak ürünün sahibi her kimse onun tarafından işletilebilir.

STOKKE “Genişletilmiş Garanti”si, aşağıdaki şartlara bağlıdır:

- Normal kullanım.
- Ürünün sadece tasarlandığı amaçla kullanılmış olması.
- Ürüne, bakım/kullanım kılavuzunda tarif edildiği şekilde düzenli bakım işlemlerinin uygulanmış olması.
- “Genişletilmiş Garanti” işletildiğinde, üzerinde tarih damgası bulunan orijinal faturayla birlikte garanti sertifikasının sunulması gerekir. Bu şart, ürünün ikinci veya daha sonraki sahibi için de geçerlidir.
- Ürünün orijinal durumunda olması, kullanılan bütün parçaların sadece STOKKE tarafından sunulun ve ürün üzerinde veya ürünle birlikte kullanılmak üzere tasarlanmış olan parçalar olması. Bu şartlardan herhangi bir sapma durumunda STOKKE’den yazılı izin almak gerekir.
- Ürünün seri numarasının tahrip olmamış veya çıkartılmamış olması.

STOKKE “Genişletilmiş Garanti”si şunları kapsamaz:

- Ürünü oluşturan parçalardaki normal gelişimden kaynaklanan sorunlar (sözgelimi renk değişiklikleri veya eskikiyip aşınma).
- Malzemelerdeki küçük farklılıklardan kaynaklanan sorunlar (sözgelimi parçalar arasındaki renk farkları).
- Güneş/ışık, sııcaklık, nem, hava kirliliği vb. harici faktörlerin aşırı etkisiyle oluşan sorunlar.
- Kazalardan veya aksiliklerden kaynaklanan hasar; sözgelimi yük-sekten düşme. Aynı şey, sözgelimi içine konan ağırlık nedeniyle ürünün zorlanması durumunda da geçerlidir.
- Üründeki, dış etkilere kaynaklanan zararlar; sözgelimi ürün taşınırken veya bagaj olarak gönderilirken.
- Başka bir hasarın sonucunda ortaya çıkan zararlar; sözgelimi bir kişiye ve/veya eşyalara gelen zarar.
- Eğer ürüne, Stokke tarafından sağlanmış olmayan herhangi bir aksesuar takılırsa, “Genişletilmiş Garanti” geçersiz olur.
- “Genişletilmiş Garanti”, satın alınan veya ürünle birlikte verilen veya sonradan edinilen herhangi bir aksesuarı kapsamaz.

STOKKE, “Genişletilmiş Garanti” kapsamında, şunları yapar:

Ürünün bir yetkili satıcıya teslim edilmesi kaydıyla, arızalı kısmı veya (gerekliyse) ürünün tamamını değiştirir veya – STOKKE’un terçihine göre – tamir eder. Yedek parçanın veya değiştirilen ürünün STOKKE’den, ürünün satın alındığı yetkili satıcıya kadar olan normal nakliye masraflarını karşılar. – Alıcının yolculuk masrafları garanti kapsamına girmez. Garantinin işletildiği sırada, arızalı parçaları, yaklaşık olarak aynı dizayndaki başka parçalarla değiştirme hakkını saklı tutar. Garantinin işletildiği sırada artık üretimden kaldırılmış bir ürün söz konusu olduğunda, ürünün yerine başka bir ürün gönderme hakkını saklı tutar. Bu gibi ürünler, muadil kalitede ve değerinde olacaktır.

“Genişletilmiş Garanti” nasıl işletilir:

Genel anlamda, “Genişletilmiş Garanti” ile ilgili bütün taleplerin, ürünün satın alındığı yetkili satıcıya yöneltilmesi gerekir. Bu talepler, sorunun fark edilmesinden itibaren mümkün olduğunca kısa süre içinde yöneltilmeli ve beraberinde garanti sertifikasıyla ürünün faturası getirilmelidir. Üretim hatasını doğrulayan belgeler veya deliller (normalde, ürünün yetkili satıcıya getirilmesiyle sunulmalıdır) ve incelemesi için yetkili satıcıya veya STOKKE satış temsilcisine gösterilmelidir. Yetkili satıcı veya STOKKE satış temsilcisi, hasara bir üretim hatasının neden olduğunu tespit ederse, sorunu, yukarıdaki hükümler uyarınca giderilecektir.

UA

**УВАГА!
УВАЖНО
ПРОЧИТАЙТЕ ТА**

ЗБЕРЕЖІТЬ ЦЕ КЕРІВНИЦТВО ДЛЯ ПОДАЛЬШОГО ВИКОРИСТАННЯ

Важлива інформація

- Не використовуйте виріб, якщо будь-який його елемент поламаний, зношений або відсутній.
- Пластикові частини слід очищувати теплою водою та м'яким милом. Якщо стілець зазнає впливу сонячних променів, його розцвітка може змінитися
- Цей виріб призначено для дітей від народження до 6 місяців, вагою до 9 кг або здатних сидіти самостійно (залежно від того, що настає раніше).

⚠ ПОПЕРЕДЖЕННЯ:

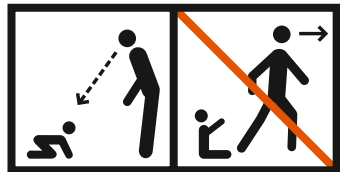

Необхідно дотримуватись цих інструкцій.
Ви відповідаєте за безпеку дитини.

- ВНі в якому разі не залишайте дитину без нагляду.

- Слід завжди користуватися ременями безпеки.
- Небезпека випадання: Не дозволяйте дитині залазити на цей виріб зверху.
- Не використовуйте виріб, доки усі компоненти не будуть правильно встановлені та відрегульовані.
- Пам'ятайте про ризик від відкритого вогню або інших джерел сильного нагріву, що можуть знаходитися біля високого стільця.
- Пам'ятайте про те, що виріб може нахилитися, якщо дитина буде відштовхуватися ногами від столу або будь-якої іншої конструкції.
- Використовуйте цей виріб лише прикріпленим до високого стільця. В ЖОДНОМУ РАЗІ не ставте цей виріб на підлогу або на підвищення, якщо в ньому знаходиться дитина.
- Не намагайтеся поставити цей виріб на високий стілець або зняти його з високого стільця, якщо в ньому знаходиться дитина.
- В жодному разі не підіймайте та не переносьте цей виріб, якщо в ньому знаходиться дитина.
- Забезпечте щільне прилягання ременів безпеки. Помірно з тим, як дитина зростатиме, виріб треба відповідно регулювати.
- Цей виріб не призначений для тривалого сну дитини.
- Не дозволяйте дітям грати з цим виробом.
- Пам'ятайте про ризик того, що дитина може спробувати залізти на цей виріб або перекинути його.
- Перекладина для іграшок призначена для м'яких іграшок вагою не більше 100 грамів / 0,22 фунта.
- В жодному разі не переносьте цей виріб, тримаючи його за перекладину для іграшок.
- Цей виріб не замінює люльку або ліжко. Якщо дитині треба спати, слід перемістити її до відповідної люльки або ліжка.
- Використовуйте лише аксесуари та запасні частини, застосування яких дозволено виробником.
- Небезпека задухи: в жодному разі не використовуйте цей продукт для годування немовлят.

Право на подання скарги і Додаткова гарантія

Надається у всьому світі для продукції Tripp Trapp® Newborn Set.

ПРАВО НА ПОДАННЯ СКАРГИ

Згідно діючого законодавства про захист прав споживачів, що може відрізнятися залежно від країни, покупець має право на подання скарги у будь-який час.

Загалом, компанія STOKKE AS не надає додаткових прав до тих, які вже викладені в діючому законодавстві, навіть і тоді, коли б вони витікали з наведеної нижче "Додаткової гарантії". Права покупця згідно діючого законодавства про захист прав

споживачів доповнюють ті права, які викладені в “Додатковій гарантії”, і які, таким чином, залишаються незмінними.

«РОЗШИРЕНА ГАРАНТІЯ» СТОККЕ®

Однак, компанія STOKKE AS (адреса: Parkgata 6, N-6003 Ålesund, Norgway/Норвегія), надає «Розширену гарантію» покупцям, що зареєстрували придбаний виріб у нашій гарантійній базі даних. Це можна зробити на нашому веб-сайті: www.stokkewarranty.com. Після реєстрації покупцеві видається гарантійне свідоцтво, яке буде відправлено електронною або звичайною поштою.

Реєстрація в базі даних Гарантії дає право на таку “Додаткову гарантію”:

- **Гарантію на 3 роки у випадку виробничого браку Виробу.**

“Додаткова гарантія” також дійсна, якщо Виріб був отриманий в подарунок або придбаний користувачем. Таким чином, “Додатковою гарантією” може користуватися той, хто є власником Виробу на даний час, протягом дії Гарантії та за умови, що він володіє Гарантійним Сертифікатом.

“Додаткова гарантія” компанії STOKKE діє за наступних умов:

- У випадку нормального використання.
- Виріб використовувався тільки за призначенням.
- Виріб пройшов звичайне обслуговування, як вказано в посібнику з Експлуатації/Обслуговування.
- Для отримання “Додаткової гарантії” слід пред’явити Гарантійний Сертифікат разом з оригіналом чеку на покупку, в якому вказана дата придбання. Це стосується і будь-яких наступних власників Виробу.
- Виріб повинен бути в первинному стані, це означає, що використовувались тільки запчастини компанії STOKKE і тільки за призначенням на або з Виробом. Будь-які відхилення вимагають попереднього письмового узгодження з компанією STOKKE.
- Серійний номер Виробу не був знищений чи стертий.

Дія “Додаткової гарантії” не поширюється на:

- Природні процеси, які стаються зі складовими частинами Виробу (наприклад, зміни в забарвленні та зношення).
- Незначні зміни в матеріалах (наприклад, різниця в кольорі між частинами).
- Сильний вплив зовнішніх факторів, таких як сонячне проміння, світло, температура, вологість, забруднення навколишнього середовища і т.п.
- Збитки, нанесені внаслідок пошкодження/поломки, наприклад, у разі зіткнення з іншими предметами або у разі перевертання виробу. Те ж саме стосується й перевантаження (перевищення максимальної ваги) виробу.
- Пошкодження, спричинені зовнішнім впливом, наприклад якщо Виріб перевозили як багаж.
- Непрямі пошкодження, наприклад їх було завдано особами чи/або будь-якими об’єктами.
- У випадку, якщо на Виріб було встановлено складові частини, які не були поставлені компанією STOKKE, “Додаткова гарантія” припиняє свою дію.
- “Додаткова гарантія” не поширюється на ті частини, які були придбані чи поставлені разом з Виробом або пізніше.

За цією “Додатковою гарантією” компанія STOKKE зобов’язується:

- Замінити чи – якщо STOKKE вважає за потрібне – відремонтувати браковану складову частину або весь Виріб (якщо необхідно), за умови, що Виріб буде доставлено до торгового посередника.
- Покрити звичайні транспортні затрати для заміни частини або цілого Виробу від компанії STOKKE до торгового посередника, у якого був замовлений Виріб. – Витрати на проїзд покупця за умовами Гарантії не покриваються.
- На час використання Гарантії надати право на заміну бракованих частин на такі, що є майже однаковими за дизайном.
- Надати можливість замінити Виріб у випадках, коли сам Виріб

більше не виготовляється протягом дії Гарантії. Такий Виріб має бути відповідної якості та ціни.

Як користуватися “Додатковою гарантією”:

Загалом, всі звернення, що пов’язані з дією “Додаткової гарантії” мають скеровуватись торговому посереднику, у якого було придбано Виріб. Звертатись потрібно відразу ж після виявлення браку та прикріплювати до звернення Гарантійний Сертифікат, а також оригінал чеку на покупку.

Потрібно пред’явити документ, що підтверджує виробничий брак, для цього треба принести Виріб до торгового посередника або ж віддати Виріб на перевірку до торгового посередника чи торгового представника STOKKE.

Брак буде усунений у відповідності до умов, викладених вище, якщо торговий посередник або торговий представник STOKKE визначить, що шкода спричинена виробничим браком.

STOKKE AS
PO. Box 707,
N-6001 Ålesund, Norway

STOKKE LLC
5 High Ridge Park, Suite #105
CT 06905 Stamford, USA
Call us: +1 877-978-6553

@stokkebaby



stokke.com